

JAGUAR F-PACE



THE ART OF PERFORMANCE





BY APPOINTMENT TO
HM THE QUEEN
MANUFACTURERS OF
MOTOR VEHICLES
JAGUAR LAND ROVER LIMITED
COVENTRY

BY APPOINTMENT TO
HRH THE DUKE OF EDINBURGH
MANUFACTURERS OF
MOTOR VEHICLES
JAGUAR LAND ROVER LIMITED
COVENTRY

BY APPOINTMENT TO
HRH THE PRINCE OF WALES
MANUFACTURERS OF
MOTOR VEHICLES
JAGUAR LAND ROVER LIMITED
COVENTRY



THE ART OF PERFORMANCE

Todos os dias levamos a performance ao limite. A nossa performance. A performance dos nossos veículos. Inovamos, criamos, desenhamos. Criamos as regras para depois quebrá-las. Para ir mais longe. Para além dos limites das convenções. É aqui que a performance se transforma em arte.

Jaguar. The Art of Performance.





ÍNDICE

INTRODUÇÃO

O conceito do F-PACE	06
F-PACE - Os factos	08

DESIGN

Design Exterior	10
Detalhes Exteriores	12
Opções Interiores	15
Espaço Interior	18
Funcionalidade	20

PERFORMANCE

Motores	22
Caixa Automática	26
Caixa Manual	27
Aerodinâmica Avançada	28
Arquitetura Leve em Alumínio	31
Chassis e Suspensão	32
Testado ao Extremo	34

TECNOLOGIA DE CONDUÇÃO

Dinâmica de Condução Avançada	37
Confiança Adicional ao volante	38
Tecnologia Avançada de Transmissão	41
Vetorização do Binário	42
Estabilidade e Controlo	45
Head Up Display (HUD)	47
Activity Key	49

TECNOLOGIAS INCONTROL

Informação e Entretenimento e Conectividade	50
Touch e Connect	53
Touch Pro e Connect Pro	55
Áudio	56

SEGURANÇA E EFICIÊNCIA

Assistência Avançada ao Condutor	58
Tecnologias Eficientes	60

PERSONALIZAÇÃO

F-PACE - As suas opções	62
Selecione o seu Motor	64
Selecione o seu Modelo	66
Selecione as suas Opções	68
Selecione a sua Cor	76
Selecione as suas Jantes	78
Selecione o seu Interior	80
Selecione os seus Acessórios Jaguar Gear	94
Especificações Técnicas	100
Dimensões	102

MUNDO JAGUAR

Jaguar Experience	104
O Mundo Jaguar	106
Glossário e Informação Legal	108



Digitalize para saber mais sobre o Jaguar F-PACE.

VEÍCULO ILUSTRADO: F-PACE S EM CAESIUM BLUE COM EQUIPAMENTO OPCIONAL (DEPENDE DO MERCADO)
OS VEÍCULOS ILUSTRADOS PERTENCEM À GAMA JAGUAR GLOBAL. AS ESPECIFICAÇÕES, OPÇÕES E
DISPONIBILIDADE VARIAM ENTRE OS MERCADOS E DEVEM SER VERIFICADAS JUNTO DO SEU
CONCESSIONÁRIO JAGUAR

INTRODUÇÃO O CONCEITO DO F-PACE

O F-PACE é inspirado no aclamado protótipo C-X17. Incorpora o puro ADN Jaguar de performance, comportamento e requinte lendários. De seguida adiciona espaço e sentido prático.

A gama F-PACE incorpora uma gama abrangente de motores, na qual se inclui o novo motor Ingenium 2,0 litros Turbo a gasolina de 250 CV e 4 cilindros e o motor Ingenium 2,0 litros Turbodiesel de 240 CV e 4 cilindros. Com tecnologia avançada e construção integralmente em alumínio, disponibilizam ambos consumos e emissões de CO₂ impressionantes. Como alternativa, encontra-se disponível o novo motor Ingenium 2,0 litros Turbodiesel de 163 CV e 4 cilindros, que proporciona um consumo de combustível desde 4,8 l/km em ciclo combinado

O F-PACE é um SUV de alta performance que conjuga eficiência com o máximo prazer de condução. Tudo maximizado com tecnologias que o mantêm seguro, ligado e entretido. O F-PACE dispõe de capacidades em todas as estradas, todos os dias. É o mais recente de uma linhagem de veículo belos e excitantes. O F-PACE é o Jaguar para si, o Jaguar para a sua família.

VEÍCULO ILUSTRADO: F-PACE S EM CAESIUM BLUE COM EQUIPAMENTO OPCIONAL
(DEPENDENTE DO MERCADO)

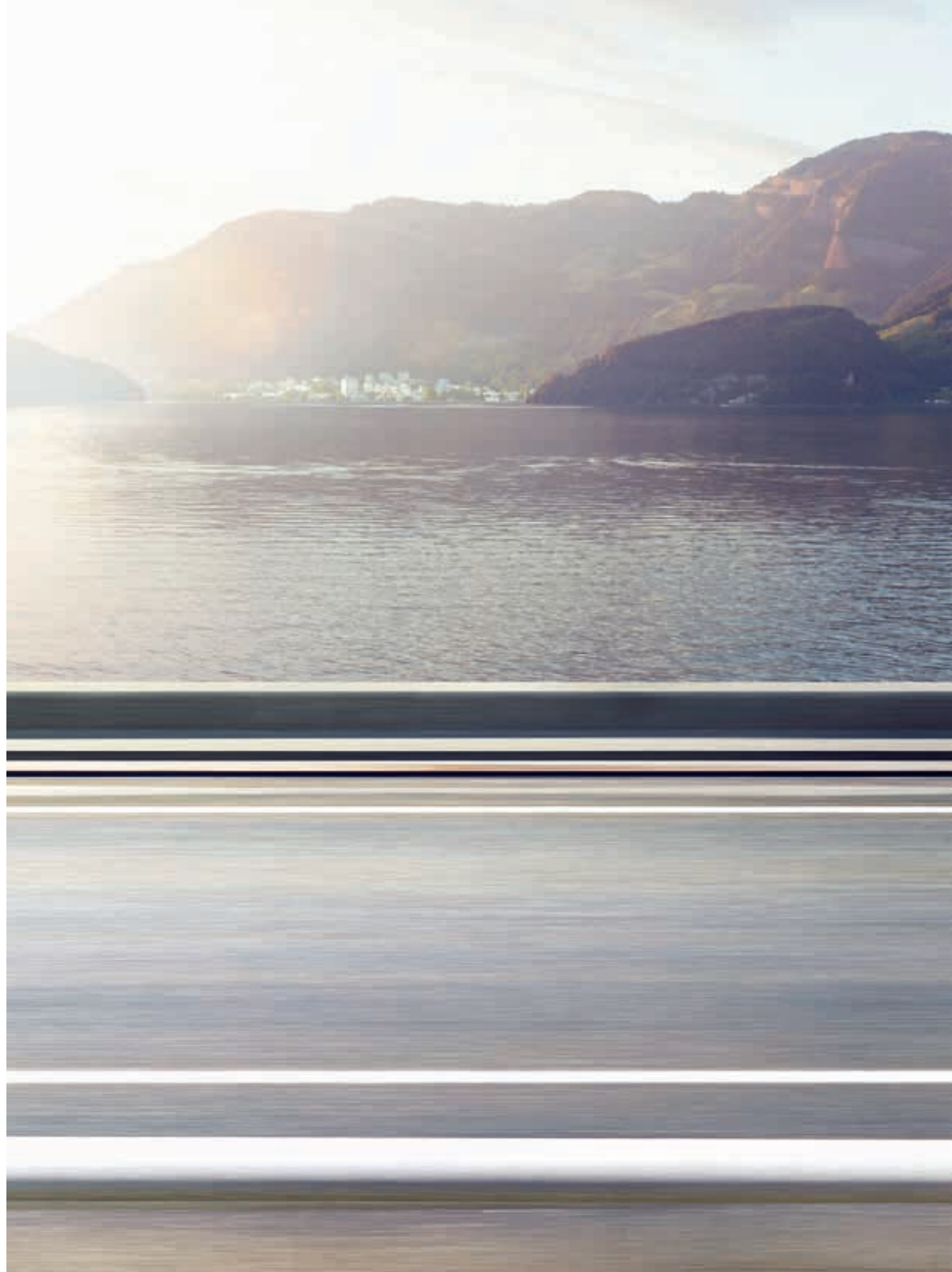



F-PACE - OS FACTOS

Performance, comportamento e requinte. Sentido prático, capacidade e eficiência.

JAGUAR CARE[‡]

O F-PACE é disponibilizado com uma garantia de três anos sem limite de quilómetros e três anos de manutenção programada. Este programa chama-se Jaguar Care. Torna o custo global de utilização do F-PACE num dos mais reduzidos do segmento.



*Com sistema de reparação de pneus. 508 litros com roda de reserva de dimensões reduzidas. 463 litros com roda de reserva de dimensões normais.

**Equipamento opcional.

†A disponibilidade de tração traseira (RWD) depende do mercado.

††Não disponível com caixa manual, disponível de série com caixa automática.

‡Apenas mercados europeus selecionados.

VEÍCULO ILUSTRADO: F-PACE PORTFOLIO EM YULONG WHITE COM EQUIPAMENTO OPCIONAL (DEPENDENTE DO MERCADO)

EFICIÊNCIA

Todos os F-PACE foram desenhados e concebidos para proporcionar a máxima eficiência. As tecnologias de baixa fricção, uma estrutura leve da carroçaria e a aerodinâmica otimizada contribuem para consumos inferiores. Por exemplo, o motor 2,0 litros Turbodiesel de 163 CV e 4 cilindros, da gama Ingenium, pode proporcionar consumos desde 4,8 l/100 km e emissões de CO₂ de apenas 126 g/km.

FUNCIONALIDADE

O espaço traseiro para os joelhos e pernas do F-PACE encontra-se entre os melhores do segmento e a configuração de bancos 40:20:40 proporciona flexibilidade adicional. O volume da bagageira de 650 litros* lidera o segmento, com dimensões cuidadosamente estudadas para maximizar a sua funcionalidade. A tampa da bagageira elétrica com acionamento por gestos** proporciona acesso à bagageira com as mãos ocupadas. Basta posicionar o pé sob um dos cantos traseiros para a tampa da bagageira abrir ou fechar.

CAPACIDADES

O F-PACE vai ao encontro das suas necessidades práticas de condução e dos requisitos do seu estilo de vida, disponibilizando as opções de tração traseira (RWD)[†] ou tração integral para uma performance superior numa gama de condições ainda mais abrangente. As capacidades podem ser maximizadas pelo sistema All Surface Progress Control^{††}, um controlo de velocidade de cruzeiro de baixa velocidade que auxilia o F-PACE a lidar com situações de aderência reduzida.

PERFORMANCE

Descubra experiências de condução excitantes em toda a gama F-PACE. Os nossos motores extremamente eficientes disponibilizam um equilíbrio entre potência e consumo. Os motores incluem o novo motor 2,0 litros Turbodiesel de 163 CV e 4 cilindros, da gama Ingenium, que proporciona emissões de CO₂ desde apenas 126 g/km e consumos de 4,8 l/100 km. O motor 3,0 litros V6 Supercharged a gasolina de 380 CV pode atingir uma velocidade máxima limitada a 250 km/h e uma aceleração de 0 a 100 km/h em 5,5 segundos.



REQUINTE

Os nossos veículos têm uma reputação inigualável de conforto e proporcionam uma condução suave e silenciosa. Graças à estrutura rígida da sua carroçaria, suspensão avançada e design aerodinâmico, o F-PACE representa o requinte supremo da Jaguar.

COMPORTAMENTO

O sistema avançado de chassis e suspensão do F-PACE é uma evolução da configuração utilizada no nosso desportivo F-TYPE. Este sistema leve e robusto assegura que o F-PACE disponibiliza verdadeiro comportamento desportivo. O software da Direcção Assistida Electrónica (EPAS) da Jaguar foi especialmente calibrado para proporcionar a máxima sensibilidade e controlo, enquanto o sistema de tração integral (AWD) utiliza o software exclusivo Intelligent Driveline Dynamics proveniente do F-TYPE para uma sensibilidade ágil e minimizar a subviragem. O F-PACE sente-se, conduz-se e comporta-se sempre como um Jaguar.

DESIGN EXTERIOR

➤ DESIGN INSPIRADO NO F-TYPE | PUREZA DA FORMA

Visualmente inspirado no F-TYPE, o Jaguar F-PACE é um SUV de alta performance com o ADN de um veículo desportivo. As suas linhas potentes e ágeis tornam-no completamente distinto, com uma presença em estrada imponente. Da elevação no capot à secção traseira pronunciada, o F-PACE reinventa a energia, a robustez e a pureza de formas do F-TYPE.

VEÍCULO ILUSTRADO: F-PACE R-SPORT EM FIRENZE RED COM EQUIPAMENTO OPCIONAL
(DEPENDENTE DO MERCADO)







DETALHE EXTERIOR

➤ FARÓIS ADAPTATIVOS EM LED*

Mesmo à noite, o F-PACE é instantaneamente reconhecível graças aos seus Faróis Adaptativos em LED* com as luzes diurnas exclusivas Jaguar "J-Blade". Complementando a presença em estrada imponente do F-PACE, os Faróis Adaptativos em LED* produzem uma intensidade de luz que se aproxima à luz natural, auxiliando os olhos do condutor a distinguir objetos mais facilmente e reduzindo a fadiga. Na traseira, os faróis integralmente em LED refletem o design distinto dos faróis do F-TYPE.

*A instalação depende da versão e do mercado. Encontram-se também disponíveis faróis de Halogéneo ou Xénon dependendo do modelo selecionado.
VEÍCULO ILUSTRADO: F-PACE S EM CAESIUM BLUE COM EQUIPAMENTO OPCIONAL (DEPENDENTE DO MERCADO)







OPÇÕES DE INTERIORES



POSIÇÃO DE CONDUÇÃO DESPORTIVA ELEVADA

GAMA COMPLETA DE OPÇÕES

O habitáculo do F-PACE conjuga elegância e linhas desportivas para criar o mais recente em design contemporâneo. A nossa gama completa de materiais premium, couros selecionados manualmente e acabamentos sofisticados, proporcionam ao F-PACE uma das mais abrangentes gamas de opções no seu segmento*. Esta é a oportunidade perfeita para criar um ambiente que reflete o seu estilo individual.

Eleve a personalização ao patamar seguinte com a Iluminação Interior Ambiente Configurável**. O sistema realça os mais requintados detalhes de design interior com zonas de iluminação suave numa gama de dez cores diferentes. O F-PACE pode criar um ambiente que complementa o seu estado de espírito. O design moderno interior do F-PACE significa que os controlos essenciais são de utilização intuitiva e se encontram sempre à mão. A consola central elevada e a Posição de Condução Desportiva Elevada contribuem para o condutor se sentir mais ligado e seguro. Os pilares elegantes e o para-brisas de grandes dimensões proporcionam uma visibilidade panorâmica excelente.

*Em comparação com concorrentes do segmento.

**Instalação depende do mercado e versão.

VEÍCULO ILUSTRADO: F-PACE PORTFOLIO COM BANCOS SIENA TAN EM COURO WINDSOR PERFURADO E COSTURA SIENA TAN. EQUIPAMENTO OPCIONAL INSTALADO (DEPENDE DO MERCADO)







ESPAÇO INTERIOR



TEJADILHO PANORÂMICO

ESPAÇO TRASEIRO OTIMIZADO

VEÍCULO ILUSTRADO NA PÁGINA ANTERIOR: F-PACE R-SPORT COM BANCOS DESPORTIVOS EBONY/PIMENTO EM COURO GRAINED PERFURADO COM COSTURA CONTRASTANTE PIMENTO. EQUIPAMENTO OPCIONAL INSTALADO (DEPENDENTE DO MERCADO)

VEÍCULO ILUSTRADO NESTA PÁGINA: F-PACE PORTFOLIO COM BANCOS SIENA TAN EM COURO WINDSOR PERFURADO COM COSTURA SIENA TAN. EQUIPAMENTO OPCIONAL INSTALADO (DEPENDENTE DO MERCADO)



Os tejadilhos panorâmicos opcionais em vidro* inundam o habitáculo do F-PACE de luz e maximizam a sensação arejada e de espaço. O Tejadilho Panorâmico Fixo* traz o exterior para o interior proporcionando a todos uma panorâmica soberba do céu, enquanto o Teto de Abrir Panorâmico* permite a introdução de ar fresco no habitáculo sempre que desejar. Para privacidade acrescida e redução da temperatura excessiva sob luz solar intensa, todos os tejadilhos panorâmicos* são instalados com uma cortina elétrica de série.

Atrás, há espaço confortável para três adultos. O espaço traseiro para pernas e joelhos é 945 mm e 65 mm, respetivamente. Em todo o veículo irá encontrar espaços versáteis para objetos, cuidadosamente posicionados. Foram incorporados compartimentos úteis para smartphones e outros objetos de pequenas dimensões em ambos os lados da consola central, bem como sob o ecrã tátil.

*A possibilidade de instalação do tejadilho panorâmico em vidro depende do modelo.

40:20:40

650 litros**

FUNCIONALIDADE

**VOLUME DA BAGAGEIRA
LÍDER NO SEGMENTO** | **LUGARES
VERSÁTEIS**

O F-PACE dispõe de um volume de bagageira líder no segmento com uma capacidade de 650 litros*†, substancialmente maior que o concorrente mais próximo. O espaço é ainda mais versátil nos bancos traseiros em virtude da sua configuração 40/20/40. Os bancos traseiros podem ser integralmente ou individualmente rebatidos, numa variedade de combinações, para acomodar tanto passageiros como objetos longos como esquis. Com os bancos traseiros integralmente rebatidos, o volume de carga total do F-PACE são uns impressionantes 1.740† litros.

A prateleira traseira, um objeto normalmente difícil de arrumar, pode ser instalada sob o piso da bagageira‡. O piso da bagageira é reversível‡ e pode ser alterado, num instante, de alcatifa de luxo para um acabamento aborrachado de fácil limpeza, perfeito para equipamento húmido ou enlameado. O acesso à bagageira do F-PACE é facilitado pela altura de carga reduzida e abertura da bagageira larga.

A Tampa da Bagageira Eléctrica** e Tampa da Bagageira com Acionamento por Gestos encontram-se disponíveis como opções no F-PACE. Com a Tampa da Bagageira com Acionamento por Gestos não necessita de tocar no veículo quando tiver as mãos ocupadas - posicione simplesmente o seu pé sob as secções laterais traseiras do F-PACE e a tampa da bagageira irá abrir e fechar.**

*Com sistema de reparação de pneus. 508 litros com roda de reserva de dimensões reduzidas. 463 litros com roda de reserva de dimensões normais.

**Exige o sistema Jaguar Smart Key com Acesso sem Chave e Botão de Arranque.

†Sob a prateleira traseira.

‡Depende del modelo seleccionado.

‡A configuração da bagageira e o volume de carga total variam conforme o modelo e instalação de roda de reserva de dimensões normais ou roda de reserva de dimensões reduzidas. Contacte o seu Concessionário Jaguar para informação mais detalhada.

VEÍCULO ILUSTRADO: F-PACE R-SPORT EM FIRENZE RED COM BANCOS DESPORTIVOS EBONY/PIMENTO EM COURO GRAINED



40:20:40
1.214 litros†



40:20:40
1.380 litros†



40:20:40
1.740 litros†



PERFORMANCE MOTORES



MOTORES DE ELEVADA
CAPACIDADE DE RESPOSTA

EFICIÊNCIA
E PERFORMANCE

A tecnologia Ingenium é a base de três dos motores a diesel da gama F-PACE. Estes motores de baixa fricção, integralmente em alumínio, dispõem de blocos rígidos e veios de equilíbrio duplos que asseguram níveis inerentemente reduzidos de vibração para uma performance suave no dia a dia. Todos os motores encontram-se equipados com tecnologia Stop/Start* e carregamento regenerativo inteligente – utilizando a energia cinética da travagem para carregar a bateria – para a máxima redução de consumos, especialmente em condução urbana. Para informação sobre consumos, emissões de CO₂ e valores de performance dos motores F-PACE, consulte as páginas 100 e 101.



MOTORES DIESEL INGENIUM DESDE

126 g/km CO₂

O motor 2,0 litros Ingenium Turbodiesel de 163 CV e 4 cilindros** é requintado e extremamente eficiente. Os injetores diretos de fluxo reduzido controlam com precisão a quantidade de combustível introduzida na câmara de combustão para proporcionar a máxima eficiência. A refrigeração inteligente adaptativa do motor com controlo eletrónico é ativada apenas quando necessário, minimizando o consumo de combustível e as emissões de CO₂. Isto não limita o prazer de condução, uma vez que o binário poderoso do motor proporciona performance robusta a regimes baixos para aceleração rápida.

O motor 2,0 litros Ingenium Turbodiesel de 180 CV e 4 cilindros disponibiliza performance e consumos impressionantes. Para um motor desta cilindrada, disponibiliza níveis elevados de binário sem comprometer a eficiência – um equilíbrio alcançado graças ao seu turbo de geometria variável. Adaptando-se às alterações do fluxo de gases de escape, maximiza o binário a baixos regimes para proporcionar maior potência e uma capacidade de resposta uniforme, progressiva e sem atrasos.

O motor 2,0 litros Ingenium Bi-Turbodiesel de 240 CV e 4 cilindros proporciona elevada potência e binário. O seu turbo duplo sequencial em série utiliza turbinas de alta e baixa pressão para proporcionar uma aceleração contínua e maximizar a performance. Uma potência específica mais elevada é criada através do aperfeiçoamento da tecnologia Ingenium. As atualizações incluem um sistema common rail de alta pressão com um aumento de 1.800 para 2.200 bar e injetores com fluxo de combustível melhorado.

*De acordo com o mercado.

**Disponível apenas nos modelos com Rear Wheel Drive (RWD).



MOTOR DIESEL

0-100 km/h em 6,2 segundos

O motor 3,0 litros V6 Bi-Turbodiesel disponibiliza potência, binário e condução excepcionais. Utiliza um sistema inovador de dois turbocompressores paralelos sequenciais - um conceito pioneiro da Jaguar Land Rover - para uma entrega de potência suave e mais imediata a todos os regimes de funcionamento, bem como refrigeração de duas fases para conservar energia.

O F-PACE disponibiliza uma gama de motores a gasolina, incluindo um da nossa gama Ingenium. Com um design leve integralmente em alumínio e rolamentos de agulhas de baixa fricção, os motores Ingenium a gasolina foram concebidos para proporcionar uma performance suave extremamente eficiente. Todos os motores estão equipados com tecnologia Stop/Start* e carregamento regenerativo inteligente - utilizando a energia cinética da travagem para carregar a bateria - para a máxima redução de consumos, especialmente em condução urbana.



MOTOR INGENIUM A GASOLINA COM ACELERAÇÃO DESDE

0-100 km/h em apenas 6,8 segundos

O motor Ingenium 2,0 litros Turbo a gasolina de 250 CV e 4 cilindros disponibiliza potência e binário excepcionais. Para uma aceleração excelente e ultrapassagens sem esforço, o binário máximo encontra-se disponível entre 1.200-4.500 rpm. O turbo com tecnologia de conduta dupla (Twin Scroll) deste motor é alimentado por um coletor de escape integrado que sincroniza os impulsos de escape de dois pares de cilindros em separado, reduzindo significativamente o atraso do turbo e melhorando a resposta do motor.

* De acordo com o mercado.

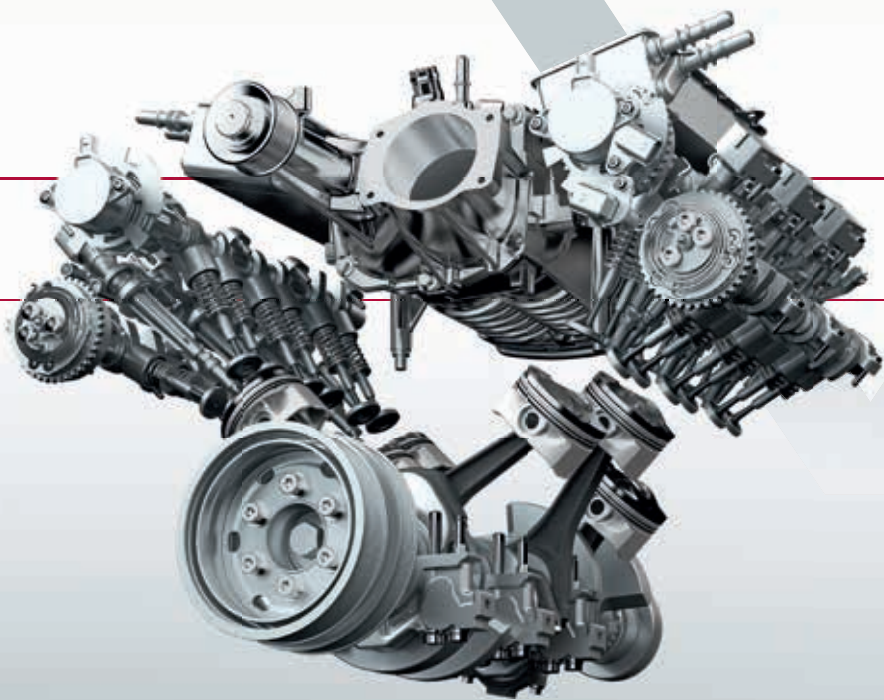

MOTORES A GASOLINA

0-100 km/h em 5,5 seg.

O motor **3,0 litros V6 Supercharged a gasolina** incorpora um compressor volumétrico Roots Twin Vortex que disponibiliza a potência de forma linear e maximiza a capacidade de resposta. O que resulta em performance equivalente a motores de cilindrada superior, otimizando, simultaneamente os consumos e reduzindo as emissões. O motor incorpora também distribuição variável dupla independente para variar o acionamento das válvulas de admissão e escape, que funcionam em conjunto com os pistões de peso reduzido com segmentos de fricção ultrabaixa, para uma performance e eficiência superiores. Para requinte adicional foi incorporado um sistema de veios de equilíbrio duplos.

CAIXA AUTOMÁTICA

CAIXA AUTOMÁTICA DE 8 VELOCIDADES

A caixa automática do F-PACE disponibiliza elevada capacidade de resposta, suavidade e eficiência. Desenvolvida especificamente para os requisitos de um SUV de alta performance, proporciona passagens de caixa rápidas para aceleração e ultrapassagens sem esforço. Este sistema inteligente e adaptativo altera a forma como o motor disponibiliza a potência, e os padrões de seleção de velocidades, indo ao encontro das suas circunstâncias específicas de condução. O sistema exclusivo JaguarDrive Control permite passagens de caixa ainda mais rápidas e kickdown mais desportivo em Modo Dynamic, bem como a seleção antecipada da velocidade superior em Modo Eco para melhorar a eficiência, enquanto o Modo Chuva/Gelo/Neve maximiza a estabilidade do veículo em condições de aderência reduzida permitindo uma condução mais suave. O Condutor pode também optar pela seleção manual de velocidades através das patilhas instaladas no volante.



CAIXA MANUAL

CAIXA MANUAL DE 6 VELOCIDADES*

A caixa manual de seis velocidades* encontra-se disponível para ainda maior envolvimento do condutor. Esta caixa de velocidades extremamente avançada de peso reduzido contribui para a eficiência notável do F-PACE. A carcaça em liga de alumínio, veios ocios e carretos aligeirados reduzem o máximo peso possível. Utilizamos um sistema avançado de lubrificação direta para reduzir a fricção e arraste, e proporcionar eficiência acrescida e redução adicional de peso. Concebida originalmente para os requisitos de performance de veículos desportivos, a excepcional caixa manual de seis velocidades do F-PACE disponibiliza passagens de caixa rápidas, curtas e níveis de soberbos de controlo.

*Apenas disponível nos motores 2,0 litros Diesel, 4 cilindros de 163 CV e 180 CV (depende do mercado).





AERODINÂMICA AVANÇADA



COEFICIENTE AERODINÂMICO REDUZIDO

MAIOR ESTABILIDADE

O desempenho aerodinâmico do F-PACE é uma função chave do design da sua carroçaria e suporta um impressionante coeficiente aerodinâmico desde Cd 0,34*. O resultado é um design tão eficiente quanto aerodinâmico. A aerodinâmica extremamente avançada reduz o consumo de combustível, emissões de CO₂ e ruído do vento, adicionando estabilidade a velocidade elevada proporcionando maior confiança ao condutor. O design inovador e leve da secção inferior do F-PACE é tão importante quanto a secção visível da carroçaria. A superfície suave da secção inferior da carroçaria gere o fluxo de ar para otimizar a refrigeração do motor e travões, contribuindo para minimizar a resistência aerodinâmica, reduzir a turbulência e aumentar a eficiência. Quando o fluxo de ar atinge a traseira do F-PACE, as arestas dos cantos traseiros do veículo e o spoiler integrado limitam as diferenças de pressão criadas na traseira do veículo para consumos inferiores.

*Depende do motor e versão.

VEÍCULO ILUSTRADO: F-PACE PORTFOLIO EM YULONG WHITE COM EQUIPAMENTO OPCIONAL (DEPENDE DO MERCADO)



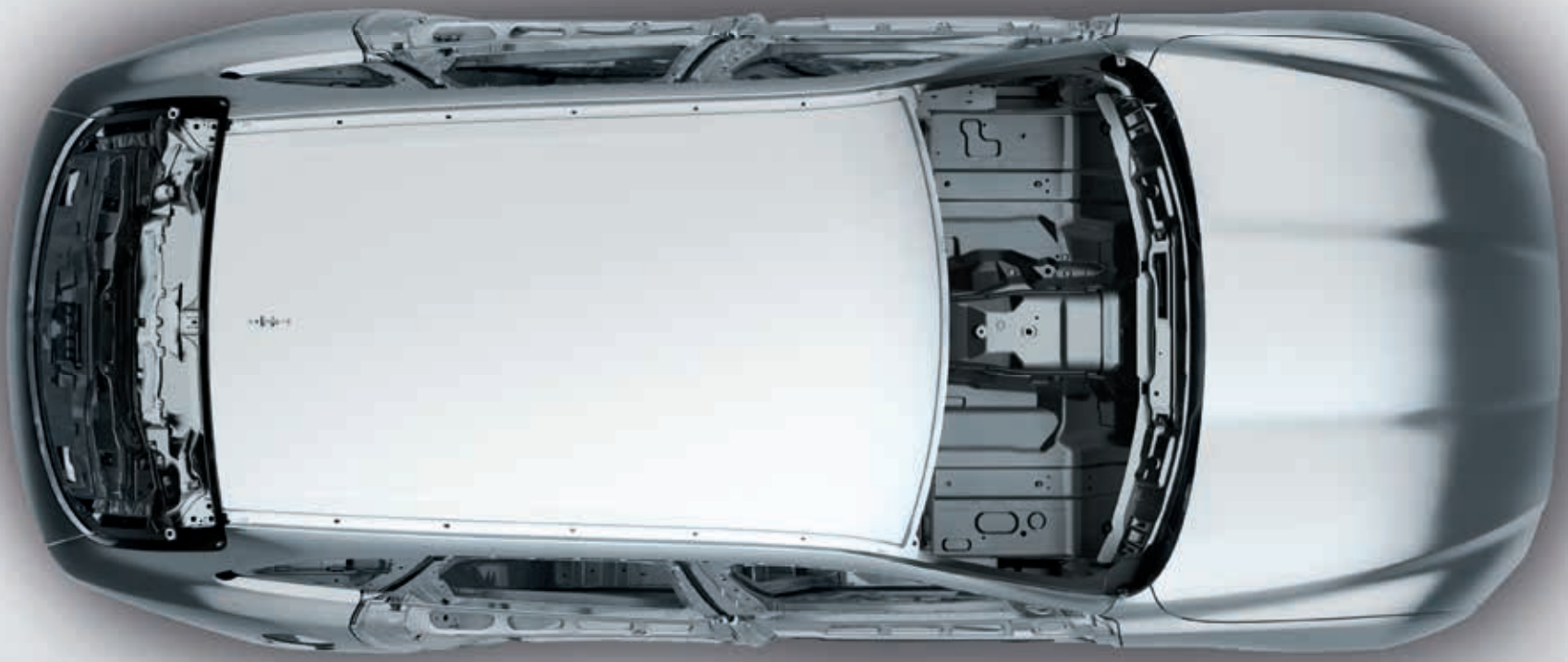

ARQUITETURA LEVE EM ALUMÍNIO

 **ROBUSTA** | **RÍGIDA** | **80% ALUMÍNIO***

A Jaguar encontra-se na vanguarda da produção de veículos em alumínio há mais de uma década. A nossa inovação mais recente é a Arquitetura Leve em Alumínio que proporciona as bases para o F-PACE. Utilizamos alumínio sempre que possível, porque cria uma arquitetura rígida, robusta e, ainda mais importante, uma arquitetura mais leve. A robustez incrível da arquitetura proporciona uma proteção excelente a todos os ocupantes, enquanto o seu peso reduzido maximiza o comportamento e travagem. O alumínio foi utilizado na produção das secções laterais, capot e guarda-lamas dianteiros do F-PACE.

A utilização de alumínio permite ao F-PACE posicionar-se entre os mais leves do segmento**, melhorando a eficiência desde o primeiro momento. O peso reduzido da estrutura do F-PACE é distribuído com um equilíbrio quase perfeito de 50:50** para uma performance desportiva e requinte notável.

*Conteúdo de alumínio com base no volume para a estrutura da carroçaria excluindo as portas, o capot e tampa da bagageira.

**Depende do motor e versão.

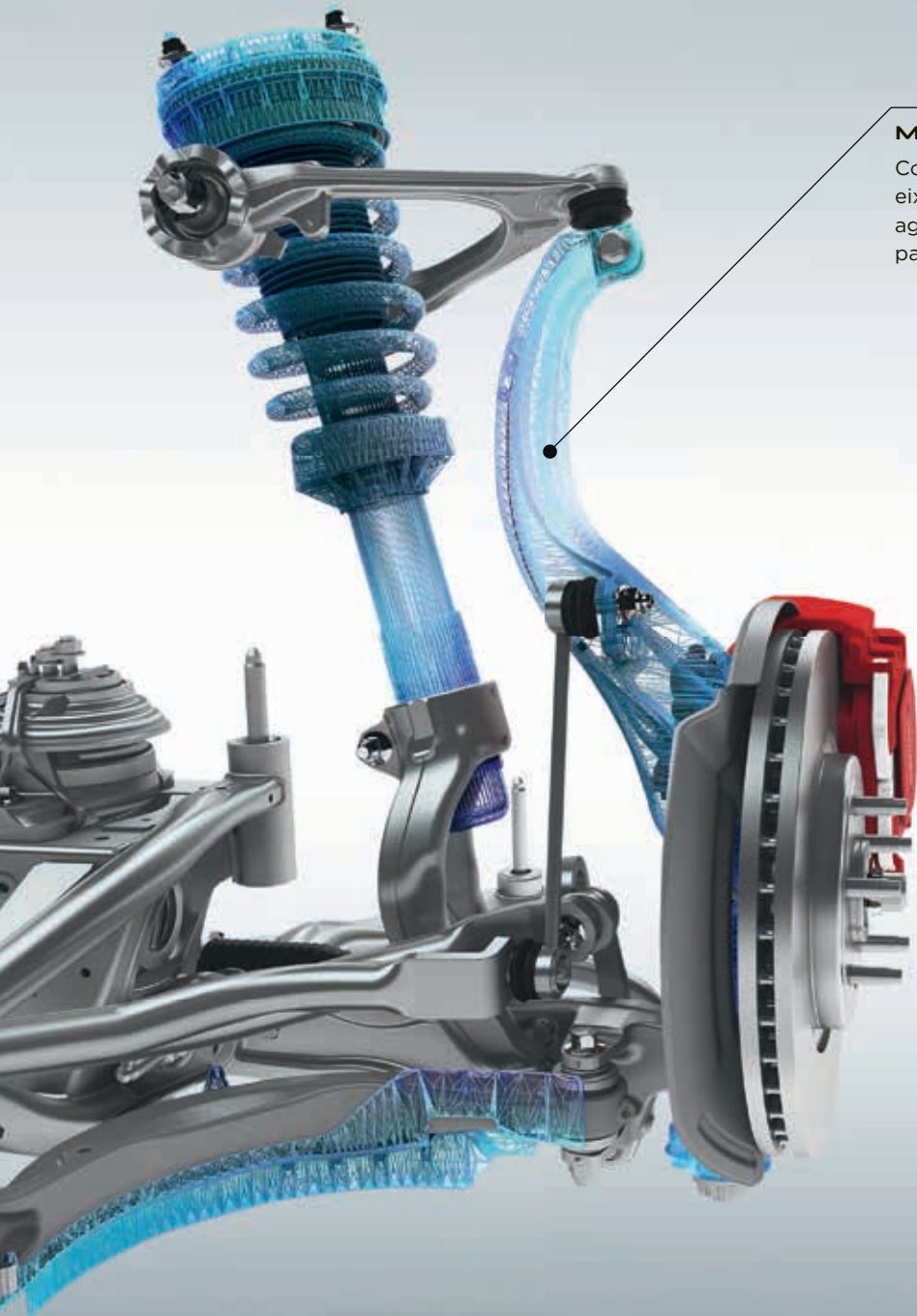

MANGA DE EIXO DIANTEIRA EM ALUMÍNIO

Concebida para otimizar a rigidez e robustez, a manga de eixo dianteira leve em alumínio contribui para melhorar a agilidade, a capacidade de resposta e requinte do F-PACE para controlo inspirado em veículos desportivos.

CHASSIS E SUSPENSÃO

**➤ REQUINTE E
COMPORTAMENTO
SOBERBO**

**TECNOLOGIA
EXCLUSIVA DE
SUSPENSÃO**

Na base do F-PACE encontra-se uma evolução do sistema de chassis e de suspensão do F-TYPE, que disponibiliza um equilíbrio único entre agilidade e conforto de rolamento. Assegurando que o F-PACE proporciona a sensibilidade de um verdadeiro Jaguar e é um prazer de conduzir e ser conduzido. Em conjugação com esta suspensão, a estrutura rígida da carroçaria do F-PACE e a utilização de materiais leves de atenuação acústica criam um requinte supremo.

SUSPENSÃO TRASEIRA INTEGRAL LINK

A suspensão Integral Link permite ao F-PACE proporcionar uma combinação perfeita de condução requintada e luxuosa com um comportamento preciso e elevada capacidade de resposta. O sistema, exclusivo neste segmento de veículo, separa e gere de forma independente as forças laterais, longitudinais e verticais que atuam sobre a suspensão, maximizando o controlo e conforto. Muitos componentes são forjados ou fundidos em alumínio – as técnicas de produção ideais para uma suspensão robusta e leve.

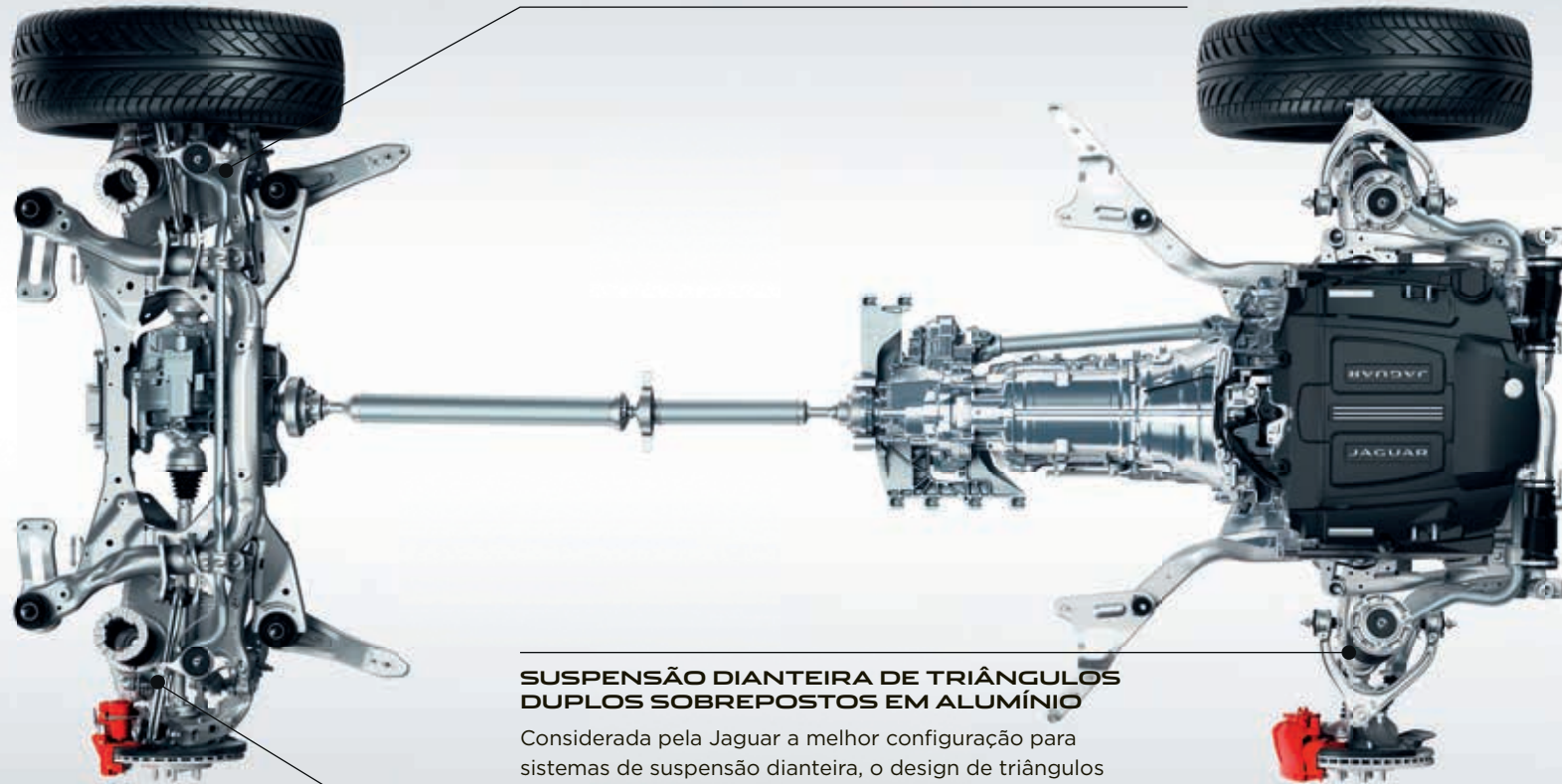

SUSPENSÃO DIANTEIRA DE TRIÂNGULOS DUPLOS SOBREPOSTOS EM ALUMÍNIO

Considerada pela Jaguar a melhor configuração para sistemas de suspensão dianteira, o design de triângulos duplos sobrepostos em alumínio é semelhante ao do F-TYPE, para um comportamento e controlo precisos.

SISTEMA DINÂMICO ADAPTATIVO*

O Sistema Dinâmico Adaptativo proporciona uma dinâmica de condução precisa e um requinte de rolamento luxuoso através da monitorização da posição das rodas e dos movimentos da carroçaria. O sistema monitoriza permanentemente as condições e ajusta os amortecedores para proporcionar o equilíbrio ideal entre conforto e requinte.

*Disponibilizado de série no F-PACE S, não disponível no motor diesel 2,0 litros de 163 CV e 4 cilindros. Opção em todas as outras versões.



SUSPENSÃO

Criamos algoritmos únicos para representar o desgaste e os esforços equivalentes a 250.000 km ou dez anos de condução no nosso banco de testes avançado.



CLIMAS FRIOS

A temperatura de -40°C na nossa câmara de climas frios assegura que quando o F-PACE se encontra no exterior em condições abaixo de zero, no interior tudo funciona para o seu conforto total.



TESTES EM CLIMAS QUENTES

Na sala quente, as temperaturas podem atingir os 55°C . Podemos recriar velocidades do vento de até 240 km/h e velocidades de rolamento de até 250 km/h. Não existe um local onde o F-PACE ainda não tenha estado.

TESTADO AO EXTREMO

> DE -40°C A 55°C | DO ÁRTICO AO DUBAI

Do Círculo Polar Ártico às montanhas da China, aos areais do Dubai e de costa a costa na América do Norte, o F-PACE foi conduzido em quase todas as piores estradas do mundo. De seguida, trouxemos o F-PACE para casa, para as nossas instalações de testes no Reino Unido e aumentámos o grau de exigência...



TESTES EM MONÇÕES

A câmara de monções encharca o F-PACE em todas as fases do processo de desenvolvimento. Testamos a gestão e dispersão de água ao longo da carroçaria e nas suas janelas. E certificamo-nos de que o F-PACE permanece seco no interior, bem como isento de corrosão.



CÂMARA SEMI-ANECÓICA

É na nossa câmara "sonora neutra" que nos asseguramos que o F-PACE proporciona a sonoridade de um verdadeiro Jaguar, com o seu som do escape distinto.



INSPEÇÃO FINAL

No final da linha de produção, todos os veículos são inspecionados por um dos instrumentos mais complexos do mundo - o olho humano. O F-PACE é submetido a uma inspeção visual rigorosa por inspetores de qualidade especializados.



TECNOLOGIA DE CONDUÇÃO DINÂMICA DE CONDUÇÃO AVANÇADA



MAXIMAR AGILIDADE

ADAPTAÇÃO CONTÍNUA

O Modo Dinâmico avalia o software do veículo para maximizar o carácter desportivo do F-PACE. Torna mais rápida a resposta às solicitações no pedal do acelerador, aumenta a taragem da direção e realiza passagens de caixa mais rápidas* a regimes superiores. Adiciona também impacto visual ao condutor através da iluminação vermelha no painel de instrumentos. O Modo Dynamic maximiza a sua ligação à performance desportiva Jaguar inerente ao F-PACE.

DIREÇÃO ASSISTIDA ELÉCTRICA

A Direção Assistida Eléctrica (EPAS) disponibiliza uma sensibilidade e controlo notáveis e é ativada sempre que necessário - utilizando energia apenas quando necessário, além de reduzir o consumo de combustível. O sistema sofisticado de gestão por computador da EPAS ajusta a assistência da direção conforme apropriado - aumentando a assistência em manobras de velocidade reduzida e melhorando a sensibilidade a velocidades elevadas. Permite também a introdução de equipamentos avançados de segurança como a Assistência à Manutenção de Faixa e Park Assist.

SISTEMA DINÂMICO ADAPTATIVO*†

Sob aceleração ou em auto-estrada, nas curvas sinuosas ou na cidade, o Sistema Dinâmico Adaptativo opcional modifica a resposta do F-PACE para ir ao encontro das condições e do seu estilo de condução. Analisa a aceleração, curvas, solicitações no pedal do acelerador e travão, bem como ativação do kickdown. O movimento da direção é analisado até 500 vezes por segundo e os movimentos da carroçaria até 100 vezes por segundo. De seguida, os amortecedores com controlo eletrónico são ajustados para otimizar as configurações da suspensão e manter o dinamismo e conforto do F-PACE.

SISTEMA DINÂMICO CONFIGURÁVEL*†

Incorporando a tecnologia do F-TYPE, a opção de Sistema Dinâmico Configurável**†† permite-lhe configurar a dinâmica do F-PACE em termos de mapas de acelerador, pontos de passagem de caixa e direção indo ao encontro dos seus requisitos de condução. Com a opção de Sistema Dinâmico Adaptativo poderá personalizar adicionalmente configuração dos amortecedores.

*Disponível apenas nos modelos equipados com caixa automática.

†Série no F-PACE S, não disponível no motor 2,0 litros Diesel de 163 CV e 4 cilindros.

CONFIANÇA ADICIONAL AO VOLANTE



ALL SURFACE PROGRESS CONTROL*

ADAPTIVE SURFACE RESPONSE

Exclusiva neste segmento, a tecnologia Jaguar All Surface Progress Control (ASPC) é um sistema de controlo de velocidade de cruzeiro de baixa velocidade que auxilia o F-PACE a lidar com condições de aderência reduzida. O sistema ASPC permite que o condutor se concentre na direção do veículo. Quando ativado, poderá utilizar os botões de controlo de velocidade de cruzeiro para programar uma velocidade alvo entre 3,6 km/h e 30 km/h. O sistema tenta então manter a velocidade com o controlo de tração ideal.

O sistema ASPC é disponibilizado de série em todos os motores com caixa automática e proporciona confiança adicional aos condutores do F-PACE em pisos e condições de aderência reduzida, terreno ondulante e até na descida de declives difíceis. Contribui para tornar o F-PACE mais fácil de conduzir em condições desafiantes. O sistema ASPC incorpora também uma função de arranque que permite ao F-PACE arrancar em pisos de aderência reduzida e na subida de declives, bem como a função de descida de declives que controla a velocidade do veículo em declives mais acentuados.

Em veículos com tração integral All Wheel Drive equipados com Sistema Dinâmico Adaptativo**, a opção Adaptive Surface Response (AdSR) identifica diferenças entre tipos de piso para tirar o máximo partido da tração disponível. Construído com base na experiência inigualável da Jaguar Land Rover na conceção de sistemas de tração integral, o sistema AdSR monitoriza permanentemente o ambiente do veículo e ajusta as configurações apropriadas de motor e travões. Quando selecionado, o sistema AdSR encontra-se ativo a todas as velocidades para apoiar a condução em condições meteorológicas adversas e em pisos desafiantes.

*Disponível apenas nos modelos com caixa automática.

**Série no F-PACE S, não disponível no motor 2,0 litros Diesel de 163 CV e 4 cilindros.

GRAVILHA



RELVA MOLHADA



NEVE/GELO



ESTRADA MOLHADA

CONDIÇÕES DE PISO SECO

Em condições normais, o binário é direcionado para as rodas traseiras, proporcionando a agilidade e o comportamento reconhecidos da Jaguar.

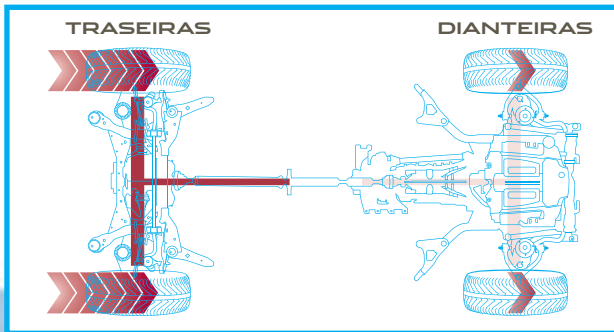

CONDIÇÕES DE ADERÊNCIA REDUZIDA

Em pisos de aderência reduzida, tal como relva e neve, o binário pode ser distribuído entre as rodas dianteiras e traseiras para maximizar a tração.

Em condições extremas, onde apenas as rodas dianteiras dispõem de tração, é possível direcionar até 100% do binário do motor para as rodas dianteiras, para proporcionar uma aderência ideal.

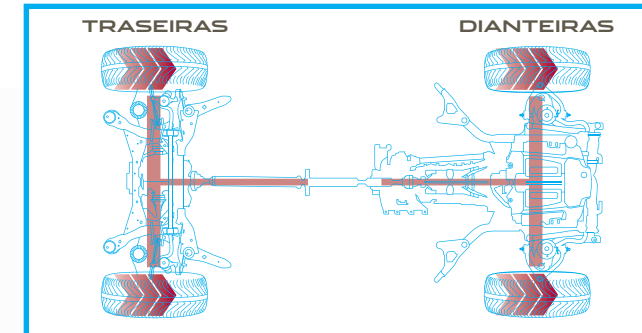

TECNOLOGIA AVANÇADA DE TRANSMISSÃO



SISTEMA DE TRACÇÃO INTEGRAL [AWD]

INTELLIGENT DRIVELINE DYNAMICS

O sistema de tração integral All Wheel Drive (AWD) do F-PACE combina a agilidade e o carácter da tração traseira (RWD) com os níveis mais elevados de segurança e tração proporcionados pela tração integral. Em situações de condução normais, o F-PACE utiliza, predominantemente, a tração traseira para proporcionar uma experiência de condução pura, com sensibilidade e equilíbrio de comportamento. No entanto, em condições desafiantes ou sob aceleração mais vigorosa em pisos de aderência reduzida, o sistema direciona a potência, de forma subtil, para o eixo dianteiro, permitindo ao F-PACE manter uma tração ideal para um progresso confortável em todas as condições.

O sistema de tração integral do F-PACE utiliza uma caixa de transferência na zona traseira da caixa automática 8 velocidades para gerir a distribuição adequada de binário entre as rodas dianteiras e traseiras. Concebida para assegurar que o F-PACE mantém o comportamento dinâmico de um Jaguar, a caixa de transferência incorpora uma embraiagem multidisco de ativação eletromecânica, com um atuador que aumenta a pressão hidráulica. Esta pressão é controlada com maior rapidez e precisão, para gerar a força necessária na embraiagem para direcionar a quantidade ideal de binário para as rodas dianteiras.

Ao contrário de outros sistemas que reagem à patinagem das rodas, o software Intelligent Driveline Dynamics (IDD) da Jaguar é preditivo e utiliza sensores que medem as solcitações no pedal do acelerador e na direção para antecipar a patinagem das rodas. O IDD coordena, na perfeição, estas solcitações e compara-as com as respostas do motor, transmissão e dos sistemas de controlo de tração para calcular a tração disponível e distribuir o binário em conformidade, mesmo antes da perda de aderência. Quando parado, o F-PACE pode alternar entre tração traseira e integral em apenas 165 milissegundos, ou 100 milissegundos em movimento.

O resultado é uma experiência de condução que conjuga o carácter de tração traseira com a capacidade de tração integral AWD, proporcionando níveis excecionais de performance e controlo, independentemente das condições da estrada.

VETORIZAÇÃO DO BINÁRIO



CAPACIDADE MAXIMIZADA EM CURVA

A Vetorização do Binário através da Travagem do F-PACE maximiza a capacidade mesmo nas curvas mais apertadas. A tecnologia de Vetorização do Binário proporciona o controlo independente da travagem nas rodas interiores individuais dianteira e traseira para complementar as forças de viragem que atuam sobre o veículo. Na maioria das condições a pressão de travagem é aplicada na roda interior traseira dado que esta suporta o maior aumento de capacidade de curva, enquanto a roda interior dianteira é travada para maior eficácia e requinte. O que resulta na redução da sobreviragem para um controlo mais imediato em curva e um comportamento mais consistente em estrada. O sistema de Vetorização do Binário proporciona uma agilidade semelhante a um veículo desportivo para confiança adicional.

FORÇA DE ROTAÇÃO ADICIONAL
APLICADA EM REDOR DO EIXO
DO VEÍCULO

A VETORIZAÇÃO DO BINÁRIO
APLICA PRESSÃO DE TRAVAGEM
INDEPENDENTE PARA REDUZIR A
VELOCIDADE DAS RODAS INTERIORES
DIANTEIRA E TRASEIRA

MANUTENÇÃO DA POTÊNCIA
PARA MANTER A VELOCIDADE DAS
RODAS EXTERIORES CONSTANTE

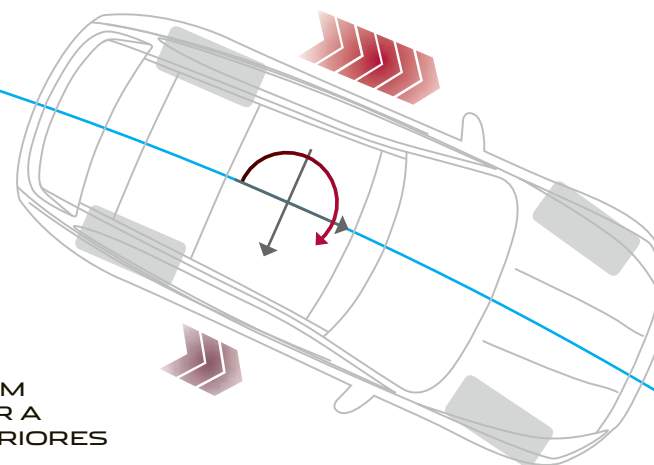

VEÍCULO ILUSTRADO: F-PACE R-SPORT EM FIRENZE RED COM EQUIPAMENTO OPCIONAL (DEPENDENTE DO MERCADO)





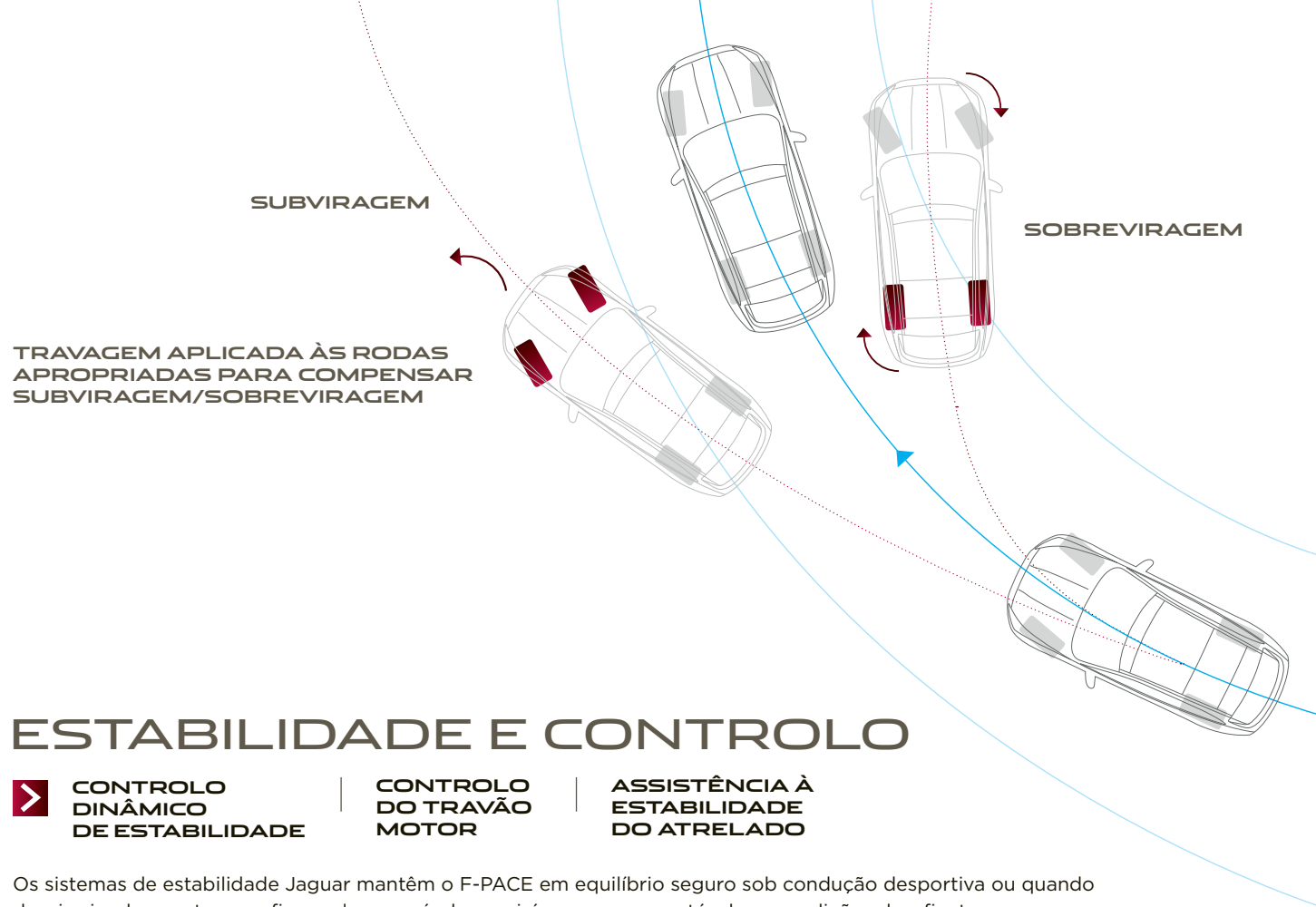

Os sistemas de estabilidade Jaguar mantêm o F-PACE em equilíbrio seguro sob condução desportiva ou quando deseja simplesmente a confiança de um veículo que irá permanecer estável em condições desafiantes.

O **Controlo Dinâmico de Estabilidade** (DSC) monitoriza o comportamento dinâmico do F-PACE, intervindo para maximizar a estabilidade do veículo e otimizar a tração disponível. O sistema DSC reduz o binário do motor e aplica força de travagem às rodas apropriadas para corrigir a direção do veículo, compensando a subviragem ou sobreviragem. O sistema DSC do F-PACE incorpora um controlo maximizado da subviragem para a redução da velocidade e recuperação do controlo de forma mais eficaz.

O **Controlo do Travão Motor** (EDC) reduz a probabilidade de bloqueio das rodas provocado pelo travão motor em condições de aderência reduzida. Esta funcionalidade aumenta por breves instantes o binário direcionado para as rodas conforme necessário.

A **Assistência à Estabilidade do Atrelado** (TSA) proporciona maior estabilidade em reboque. Caso o sistema TSA detete a ocorrência de oscilações perigosas do atrelado, pode auxiliar a recuperar o controlo através da redução gradual da velocidade do F-PACE, reduzindo a potência do motor e aplicando os travões individualmente em cada lado do veículo para controlar a oscilação.

VEÍCULO ILUSTRADO: F-PACE R-SPORT EM FIRENZE RED COM EQUIPAMENTO OPCIONAL (DEPENDE DO MERCADO)



95
90 km/h 100

Darkness
Oliver Daldry
Darkness
6/12

17:06

90 km/h

95 km/h

rpm x 1000

5

15°C

OFF

SET +

HEAD-UP DISPLAY

> HEAD-UP DISPLAY COM TECNOLOGIA LASER

A opção Head-Up Display (HUD)* com tecnologia laser projeta informação chave no para-brisas. Visível mesmo sob luz solar direta, a imagem nítida e brilhante pode apresentar a velocidade do veículo, indicações de navegação, mensagens do sistema de controlo de velocidade de cruzeiro e dados do Reconhecimento de Sinais de Trânsito, quando disponível. Esta tecnologia ajuda o condutor a minimizar o tempo despendido a olhar para o painel de instrumentos, permitindo manter-se sempre informado da velocidade do veículo.

CONTROLO DE VELOCIDADE DE CRUZEIRO ADAPTATIVO COM ASSISTÊNCIA EM FILA**

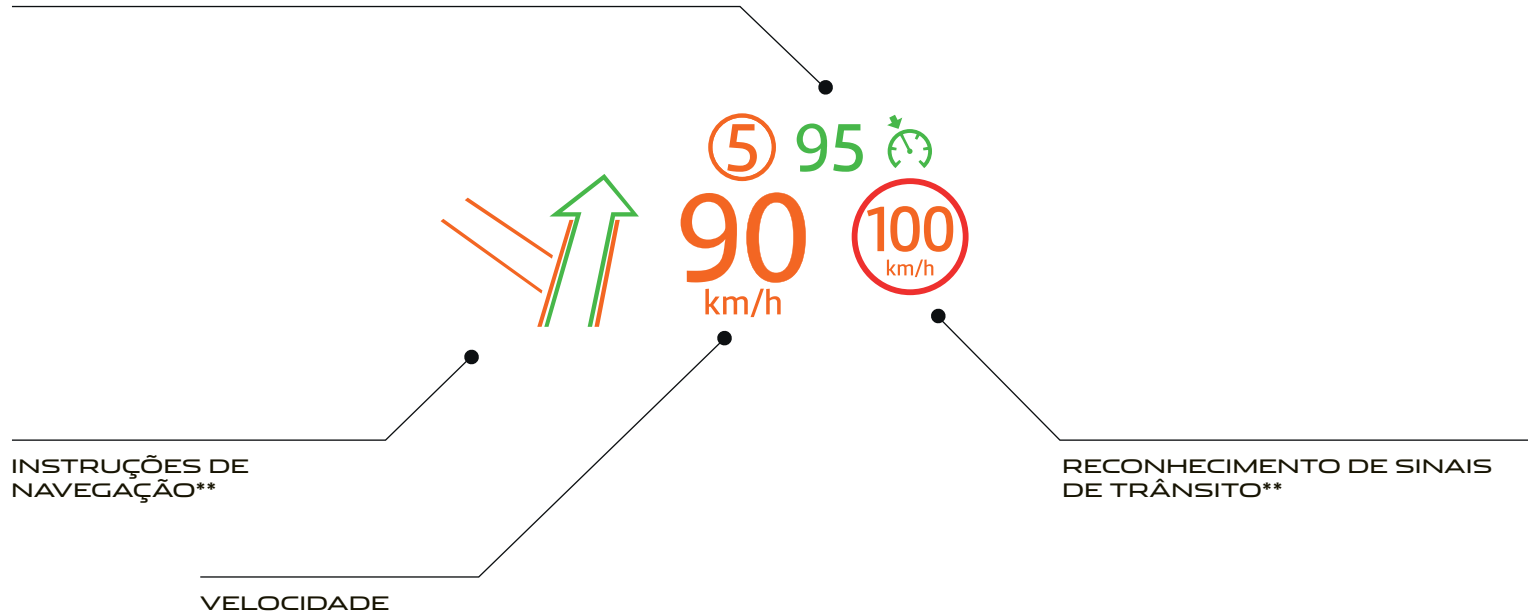

*Exige para-brisas refletor de raios infravermelhos.

**A instalação de equipamentos opcionais depende do mercado.





ACTIVITY KEY



ROBUSTA

À PROVA DE ÁGUA

SEGURA

A Activity Key* torna ainda mais fácil viver a vida ao máximo. Para conveniência adicional, pode utilizar a Activity Key se preferir não transportar uma chave consigo. A bracelete é robusta e integralmente à prova de água. Permite-lhe desfrutar de uma gama de atividades - de paraquedismo a natação - e manter a sua chave junto de si. Pode utilizar a sua Activity Key para trancar e destrancar o seu veículo. Ao sair do veículo, poderá deixar a chave convencional dentro do veículo e trancá-lo com a Activity Key junto à bagageira. A chave convencional é, então automaticamente desativada, para maior segurança.

*Equipamento opcional. Também disponível como Acessório Jaguar para instalação no Concessionário.

VEÍCULO ILUSTRADO: F-PACE PORTFOLIO EM YULONG WHITE COM EQUIPAMENTO OPCIONAL (DEPENDENTE DO MERCADO)

TECNOLOGIAS INCONTROL INFORMAÇÃO E ENTRETENIMENTO E CONECTIVIDADE



InControl* é a nossa gama de tecnologias avançadas que ligam o condutor e o seu F-PACE ao mundo. Encontram-se disponíveis dois sistemas InControl de informação e entretenimento: Touch, disponível de série, ou a atualização para Touch Pro. Estes podem ser maximizados através dos respetivos packs de conectividade, Connect e Connect Pro**.

*Durante o processo de introdução de InControl, as características e opções específicas, e a sua disponibilidade permanecem dependentes do mercado ou conjunto motor/transmissão. Consulte o site Jaguar do seu país, ou um contacte um Concessionário Jaguar para informação mais detalhada sobre disponibilidade e termos completos aplicáveis ao seu mercado. Algumas funcionalidades exigem um cartão SIM adequado, associado a um contrato de dados apropriado, que irá exigir uma subscrição adicional após o prazo inicial indicado pelo seu concessionário. Não garantimos a conectividade com a rede móvel em todos os locais.

**Em mercados selecionados onde o Navigation Pro tenha sido instalado, deve selecionar todas as funções Connect Pro. Contacte o seu Concessionário Jaguar para informação mais detalhada.

†Disponível apenas com InControl Apps ou Connect Pro (consultar packs opcionais de conectividade para Touch Pro).

Os programas ou aplicações de terceiros podem exigir uma licença de utilizador final por parte do fornecedor.



TOUCH

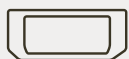

DE SÉRIE EM TODOS OS MODELOS F-PACE

Ecrã Táctil de 8"

Painel de instrumentos com ecrã TFT central de 5"

Sistema de Som Jaguar (80 W)

Rádio AM/FM

Ligações USB, Bluetooth® e AUX



Protect inclui

Chamada de Emergência SOS, Assistência Otimizada Jaguar e a aplicação para smartphone Remote Essentials



OPÇÃO

Connect inclui InControl Apps, a aplicação para smartphone Remote Premium e Wi-Fi Hotspot



Secure Tracker proporciona monitorização de veículos furtados e disponibiliza notificações através do seu smartphone e do call centre de segurança

OPÇÕES ADICIONAIS

Sistema de som Meridian™ (380 W)

Navegação

Rádio DAB

InControl Apps



Para informação sobre Touch, consulte as páginas 52 e 53.



TOUCH PRO



DISPONÍVEL COMO ATUALIZAÇÃO

Ecrã Táctil de 10,2" com gestos multitoque e ecrã principal configurável

Painel de instrumentos de 12,3" com manómetros virtuais e visualização de mapas 3D em ecrã completo

Navigation Pro

Sistema de som Meridian™ (380 W)

Rádio AM/FM, Bluetooth® e 2 portas USB

10 GB de memória disponível

Unidade de CD/DVD



Protect inclui

Chamada de Emergência SOS, Assistência Otimizada Jaguar e a aplicação para smartphone Remote Essentials



OPÇÃO

Connect Pro** inclui InControl Apps, a aplicação para smartphone Remote Premium, Wi-Fi Hotspot e Pro Services, incluindo informação de trânsito em tempo real



Secure Tracker proporciona monitorização de veículos furtados e disponibiliza notificações através do seu smartphone e do call centre de segurança

OPÇÕES ADICIONAIS

Sistema de som surround Meridian™ (825 W)

TV Digital, HDMI†, MHL†

Rádio DAB

Dual View

InControl Apps



Para informação sobre Touch Pro, consulte as páginas 54 e 55.



ECRÃ TÁCTIL DE 8" ILUSTRADO EM TAMANHO REAL

Áudio	Série: Sistema de Som Jaguar (80 W) Opção: Sistema de Som Meridian™ (380 W)
Instruções de Navegação	Navegação*
Ecrã Táctil	Ecrã Táctil de 8"
Multimédia	Rádio AM/FM e DAB*. 1 ligação USB, Bluetooth® e 1 ligação AUX
Pack InControl Protect de série	Protect inclui Chamada de Emergência SOS, Assistência Otimizada Jaguar e a aplicação Remote Essentials
Pack opcional de Conectividade	Connect inclui InControl Apps, aplicação Remote Premium e Wi-Fi Hotspot

*Características opcionais.

**Equipamento opcional, disponibilidade e montagem sujeitas ao mercado.

TOUCH

INFORMAÇÃO E ENTRETENIMENTO AVANÇADO

O sistema multimédia Touch é o centro de conectividade, controlo e entretenimento do F-PACE. As suas principais características são:

Ecrã Táctil de 8" encontra-se no centro da consola central. Interface gráfica nítida e rápida para capacidade de resposta superior.

Ecrã Táctil de utilização fácil responde diretamente aos gestos de toque e deslizar.

As **instruções de navegação*** tornam mais fácil o planeamento de viagens e seguir indicações de navegação, com instruções por voz e visualização de cruzamentos. A funcionalidade "Dead-reckoning" permite posicionar o veículo com precisão quando não é possível receber sinais GPS: ideal para o centro de cidades ou na condução em túneis.

Conectividade de telefone Bluetooth permite-lhe ligar e controlar o seu smartphone através do Touch para chamadas telefónicas ou reprodução de música: simples, fácil e sem fios.

Acesso a um mundo de música graças ao rádio AM/FM e DAB*, bem como às ligações USB e AUX.

A **tecnologia integrada texto-para-voz** reduz a distração através da leitura de mensagens de texto recebidas. Pode responder facilmente com mensagens curtas, previamente preparadas.

O **controlo climático preciso** encontra-se disponível através do Ecrã Táctil. Ajuste dos níveis de temperatura, orientação e intensidade do fluxo de ar e controle o aquecimento ou o refrigeração dos bancos (quando instalados).



Explorar InControl em jaguar.com/incontrol

Durante o processo de introdução do InControl, algumas funcionalidades específicas podem ser opcionais e depender do mercado ou do motor/transmissão. Consulte o website da Jaguar do seu país, ou contacte um Concessionário Jaguar para informação mais detalhada sobre disponibilidade e termos completos aplicáveis ao seu mercado. Algumas funcionalidades exigem um cartão SIM adequado, associado a um contrato de dados apropriado, que irá exigir uma subscrição adicional após o prazo inicial indicado pelo seu concessionário. Não garantimos a conectividade com a rede móvel em todos os locais.

CONNECT

PACK OPCIONAL DE CONECTIVIDADE

Connect* é um conjunto de tecnologias e aplicações que elevam a conectividade do seu F-PACE ao patamar seguinte.

InControl Apps integram um conjunto de aplicações aprovadas exclusivas Jaguar que podem ser ligadas veículo ao veículo através do seu smartphone. Assegura que a utilização segura e conveniente destas aplicações foi especificamente otimizada para maximizar aspetos da sua experiência no veículo.

Wi-Fi Hotspot disponibiliza a opção de criar um hotspot 3G utilizando a antena do veículo quando é instalado um cartão SIM. Este reforça a sua ligação ao mundo exterior, para uma ligação mais estável que um dispositivo individual. Ligue até oito dispositivos para ler e-mails, navegar na internet e descarregar conteúdos.

Remote Premium é uma aplicação multifuncional que lhe permite monitorizar e interagir com o seu F-PACE a partir do seu smartphone. Ligue o motor remotamente** para pré-aquecer ou refrigerar o veículo, trancar e destrancar o veículo, localizar o seu F-PACE num mapa ou através da função "beep and flash", e também registar as suas viagens - tudo através da aplicação.



ECRÃ TÁCTIL DE 10,2" ILUSTRADO EM TAMANHO REAL

Áudio	Série: Sistema de Som Meridian™ (380 W) Opção: Sistema de Som Meridian™ Surround (825 W)
Instruções de Navegação	Navigation Pro
Ecrã Táctil	Ecrã Táctil de 10,2"
Multimédia	Rádio AM/FM e DAB*, Dual View*, ligações Bluetooth®, HDMI**, MHL** e 2 portas USB. TV Digital*, 10 GB de memória útil e Leitor de CD/DVD
Pack InControl Protect de série	Protect inclui Chamada de Emergência SOS, Assistência Otimizada Jaguar e a app Remote Essentials
Packs Opcionais de Conectividade	Connect Pro+ inclui InControl Apps, app Remote Premium, Wi-Fi Hotspot e Pro Services (incluindo Route Planner Companion App, partilhe o seu destino e ETA, Commute Mode, Arrival Mode, informação de trânsito em tempo real e serviços de combustível e estacionamento)

*Características opcionais.

**Disponível apenas com InControl Apps ou Connect Pro (consultar packs opcionais de conectividade para Touch Pro).

*Em mercados selecionados onde o Navigation Pro tenha sido instalado, deve selecionar todas as funções Connect Pro. Contacte o seu Concessionário Jaguar para informação mais detalhada.



Panel de Instrumentos Digital de 12,3" com

TOUCH PRO

ATUALIZE PARA A PRÓXIMA GERAÇÃO DE INFORMAÇÃO E ENTRETENIMENTO

O hardware e o software da nova geração Touch Pro maximizam a conectividade e o entretenimento do F-PACE. As características Touch Pro substituem ou maximizam as disponibilizadas no Touch. As características principais do sistema Touch Pro são:

Ecrã Táctil maior de 10,2" com elevada capacidade de resposta encontra-se no centro da consola central e disponibiliza um ecrã principal configurável e tempos de resposta excepcionalmente reduzidos. O seu painel lateral interativo torna mais fácil a execução de tarefas em simultâneo.

Controlo por toque preciso permite-lhe manipular e interagir com a informação de forma rápida e simples. O Ecrã Táctil responde da mesma forma que um smartphone ou tablet, disponibilizando gestos multitoque para aumentar e deslizar.

Painel de Instrumentos de 12,3" com Manómetros Virtuais e Visualização de Mapas 3D em ecrã completo, tornam a condução ainda mais gratificante. Foi incorporado no painel de instrumentos situado diretamente à frente do condutor. Selecione a Visualização de Mapa 3D em ecrã completo ou um dos quatro temas gráficos disponíveis de acordo com as suas preferências pessoais.

Navegação maximizada com tempos de resposta mais rápidos. Uma das muitas características inovadoras da navegação Touch Pro é permitir definir um destino e o sistema alerta o condutor caso este não disponha de combustível suficiente para a viagem. De seguida, apresenta os postos de abastecimento de combustível disponíveis na parte do percurso onde o nível de combustível já possa ser insuficiente. O sistema apresenta automaticamente as opções de estacionamento.

Armazenamento multimédia pessoal com 10 GB de memória útil para a sua música e filmes. 'Plug and play' utilizando as duas portas USB para velocidades de transferência superiores.

Dual View* permite ao condutor e passageiro dianteiro visualizarem de conteúdos diferentes no mesmo ecrã de 10,2". Por exemplo, o passageiro dianteiro pode ver um filme (utilizando os auscultadores sem fios) enquanto o condutor visualiza instruções de navegação.



Explorar InControl em jaguar.com/incontrol

Durante o processo de introdução de InControl, algumas funcionalidades específicas podem ser opcionais e depender do mercado ou conjunto motor/transmissão. Consulte o site Jaguar do seu país, ou um contacte um Concessionário Jaguar para informação mais detalhada sobre disponibilidade e termos completos aplicáveis ao seu mercado. Algumas funcionalidades exigem um cartão SIM adequado, associado a um contrato de dados apropriado, o qual irá exigir uma subscrição adicional após o prazo inicial indicado pelo seu concessionário. Não garantimos a conectividade com a rede móvel em todos os locais.

CONNECT PRO

PACK OPCIONAL DE CONECTIVIDADE MAXIMIZADA[†]

Os serviços, tecnologias e aplicações Connect Pro disponibilizam o melhor em termos de conectividade e conveniência. Disponibiliza todos os benefícios do Connect (consulte a página 53) e muitas mais funcionalidades, nas quais se incluem:

Aplicação Route Planner Companion disponibiliza navegação porta a porta. Planeie a sua viagem antecipadamente através do seu smartphone Apple ou Android. A aplicação irá direcioná-lo até ao seu veículo, onde poderá encontrar o seu percurso selecionado, disponibilizado através do Ecrã Táctil do veículo. Quanto tiver concluído a sua viagem, a aplicação irá direcioná-lo através de transportes públicos (quando disponível) ou a pé até ao seu destino.

Informação de trânsito em tempo real utiliza milhões de dados de trânsito em tempo real para disponibilizar uma descrição extremamente precisa do trânsito a caminho do seu destino, auxiliando a selecionar o melhor trajeto. Durante a viagem, o sistema continua a monitorizar as condições de trânsito em tempo real e pode alterar automaticamente o seu trajeto, auxiliando a evitar engarrafamentos.

Partilhe a sua hora de chegada prevista para que os seus contactos selecionados saibam exatamente quando irá chegar, conforme calculado pelo sistema de navegação. Se estiver atrasado, o sistema irá enviar atualizações automaticamente através de mensagens de texto ou e-mail, sem necessidade de intervenção sua.

Commute Mode permite ao sistema aprender os seus percursos no dia a dia e indicar automaticamente os tempos previstos de viagem com base em informação de trânsito histórica e em tempo real. O sistema aprende os percursos utilizados para um determinado destino e, de seguida, sugere qual deles é o mais rápido.

Arrival Mode apresenta imagens panorâmicas interativas de 360º da rua do seu destino para um fim de viagem sem percalços. Apresenta a imagem novamente no momento da sua chegada. De seguida, terá apenas de tocar no Ecrã Táctil para selecionar um parque de estacionamento nas proximidades, o qual será apresentado como uma atualização de destino.



ÁUDIO

 SISTEMA DE SOM JAGUAR

SISTEMAS DE SOM MERIDIAN™

Os sistemas de som soberbos do F-PACE dão vida à sua música. O Sistema de Som Jaguar disponibiliza uma gama acústica através de 6 altifalantes. Os sistemas de som opcionais Meridian™ disponibilizam uma experiência áudio maximizada. Concebidos em conjunto com os especialistas de áudio britânicos da Meridian™, estes sistemas utilizam tecnologia áudio inovadora e posicionamento preciso dos altifalantes para proporcionar uma qualidade sonora perfeitamente otimizada.

Encontra-se disponível uma gama de sistemas de som, na qual se inclui o sistema de som de 380 W com 11 altifalantes ou o sistema de som Surround de 825 W com 17 altifalantes. Todos os sistemas asseguram que, independentemente de onde os ocupantes se sentarem dentro do F-PACE, beneficiarão de uma experiência áudio rica e envolvente.



-  Subwoofer
-  Portas dianteiras: tweeter, médios e graves
-  Portas traseiras: tweeter e médios

Diagrama representativo do sistema de som Meridian™ de 380 W.



MERIDIAN

SISTEMAS DE SOM DISPONÍVEIS
EM CONJUNTO COM TOUCH

Série



**SISTEMA DE
SOM JAGUAR**

Controlo Dinâmico de Volume*
80 Watts
6 altifalantes
4 canais amplificados

Opção



**SISTEMA DE
SOM MERIDIAN™**

Controlo Dinâmico de Volume*
380 Watts
11 altifalantes, incluindo subwoofer
12 canais amplificados

SISTEMAS DE SOM DISPONÍVEIS
EM CONJUNTO COM TOUCH PRO

Série

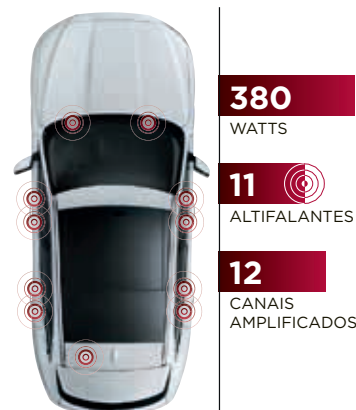

**SISTEMA DE
SOM MERIDIAN™**

Controlo Dinâmico de Volume**
380 Watts
11 altifalantes, incluindo subwoofer
12 canais amplificados
Amplificador avançado digital DSP
Equalização de Áudio Audyssey MultEQ

Opção

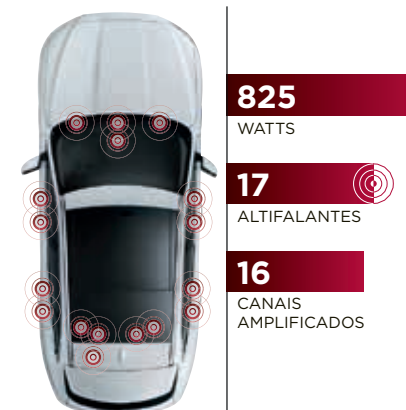

**SISTEMA DE SOM
SURROUND MERIDIAN™**

Controlo Dinâmico de Volume**
825 Watts
17 altifalantes, incluindo subwoofer
16 canais amplificados
Amplificador avançado digital DSP
Equalização de Áudio Audyssey MultEQ
Tecnologia Trifield da Meridian™

*Ajusta o volume automaticamente conforme a velocidade do veículo.

**Ajusta o volume automaticamente conforme a velocidade do veículo e/ou os níveis de ruído ambiente.

VEÍCULO ILUSTRADO: F-PACE PORTFOLIO EM YULONG WHITE COM EQUIPAMENTO OPCIONAL (DEPENDE DO MERCADO)

SEGURANÇA E EFICIÊNCIA

ASSISTÊNCIA AVANÇADA AO CONDUTOR



1 TRAVAGEM AUTÔNOMA DE EMERGÊNCIA*

Caso seja detetada uma potencial colisão, o F-PACE apresenta um aviso sonoro de colisão dianteira. Ao qual se seguem avisos visuais. Se o condutor não tomar nenhuma medida, o sistema aplica os travões, contribuindo para reduzir a gravidade do possível impacto. Este sistema inclui também um sensor de deteção de peões.

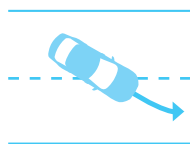

2 AVISO DE SAÍDA DE FAIXA*

O sistema de Aviso de Saída de Faixa emite um aviso visual e uma vibração suave no volante ao condutor se detetar que se desviou da sua faixa não intencionalmente, contribuindo para manter todos os ocupantes seguros.

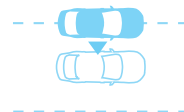

3 ASSISTÊNCIA À MANUTENÇÃO DA FAIXA E MONITOR DA ATENÇÃO DO CONDUTOR

Criada com base no Aviso de Saída de Faixa, a Assistência à Manutenção de Faixa (LKA) deteta os desvios não intencionais da faixa e auxilia a manter o F-PACE na sua faixa. O Monitor da Atenção do Condutor (DCM) deteta perdas de concentração devido a cansaço, monitorizando as solicitações do condutor, e sugere uma pausa através de um alerta sonoro e visual no painel de instrumentos.



4 RECONHECIMENTO DE SINAIS DE TRÂNSITO COM LIMITADOR DE VELOCIDADE INTELIGENTE**

A tecnologia de Reconhecimento de Sinais de Trânsito deteta os limites de velocidade, incluindo limites variáveis, e os sinais de proibição de ultrapassagem através da câmara dianteira, apresentando-os ao condutor. O Limitador de Velocidade Inteligente utiliza informação do Reconhecimento de Sinais de Trânsito para auxiliar o F-PACE a cumprir os limites de velocidade. Quando não são detetados sinais de trânsito, o Limitador Adaptativo de Velocidade pode também utilizar informação dos mapas do sistema opcional de navegação.



5 MONITOR DE ÂNGULO MORTO E DETEÇÃO DE VEÍCULOS EM MARCHA-ATRÁS**

O Monitor de Ângulo Morto alerta o condutor para presença de veículos ou obstáculos ao lado do F-PACE, bem como para os que se aproximam pela traseira, através de um ícone apresentado no espelho exterior. A Deteção de Veículos em Marcha-Atrás complementa a função de Monitor de Ângulo Morto e alerta o condutor para a presença de veículos durante as manobras de marcha-atrás através do Ecrã Táctil, por exemplo, na saída de um lugar de estacionamento com visibilidade reduzida.



6 PARK ASSIST**

Park Assist torna o estacionamento em lugares de dimensões reduzidas mais fácil que nunca. O F-PACE consegue controlar a sua própria direção com precisão nas manobras de estacionamento paralelo ou perpendicular - o condutor terá apenas de controlar os travões e o acelerador. Uma função de auxílio à saída pode ajudar o F-PACE na saída de um lugar de estacionamento.

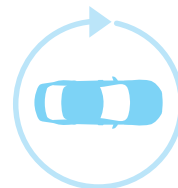

7 SISTEMA DE CÂMARAS SURROUND**

Contribuindo para a realização de variadas manobras, desde o estacionamento junto a passeios até à entrada e saída de lugares de estacionamento com espaço reduzido e cruzamentos, o Sistema de Câmaras Surround proporciona uma panorâmica exterior de 360° no Ecrã Táctil. Para maximizar este sistema foram também incorporados os novos sistemas de Orientação Dianteira do Veículo e Deteção Dianteira de Veículos. Integrado no Sistema de Câmaras Surround, a Orientação Dianteira do Veículo disponibiliza visualização no ecrã do veículo e da distância de estacionamento. A Deteção Dianteira de Veículos contribui para evitar potenciais colisões em manobras com visibilidade reduzida.

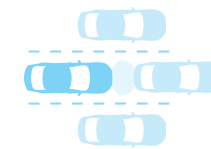

8 CONTROLO DE VELOCIDADE DE CRUZEIRO ADAPTATIVO COM ASSISTÊNCIA EM FILA**

O Controlo de Velocidade de Cruzeiro Adaptativo[†] utiliza tecnologia de radar para ajustar automaticamente a sua velocidade e manter uma distância segura ao veículo da frente. Se esse veículo abrandar, o seu F-PACE reduz a sua velocidade para manter uma distância segura. O F-PACE volta à velocidade programada assim que a estrada à sua frente ficar livre. Caso o veículo da frente parar completamente, a função de Assistência em Fila imobiliza suavemente o F-PACE. Assim que voltar a arrancar, toque no acelerador e o F-PACE irá acompanhar novamente o veículo da frente.

*Equipamento de série.

**Equipamentos opcionais, disponibilidade e montagem dependem do mercado.

†Disponível apenas com caixa automática.

Consultar páginas 68 a 73 para informação sobre requisitos de montagem.

VEÍCULO ILUSTRADO: F-PACE PORTFOLIO EM YULONG WHITE COM EQUIPAMENTO OPCIONAL (DEPENDENTE DO MERCADO)

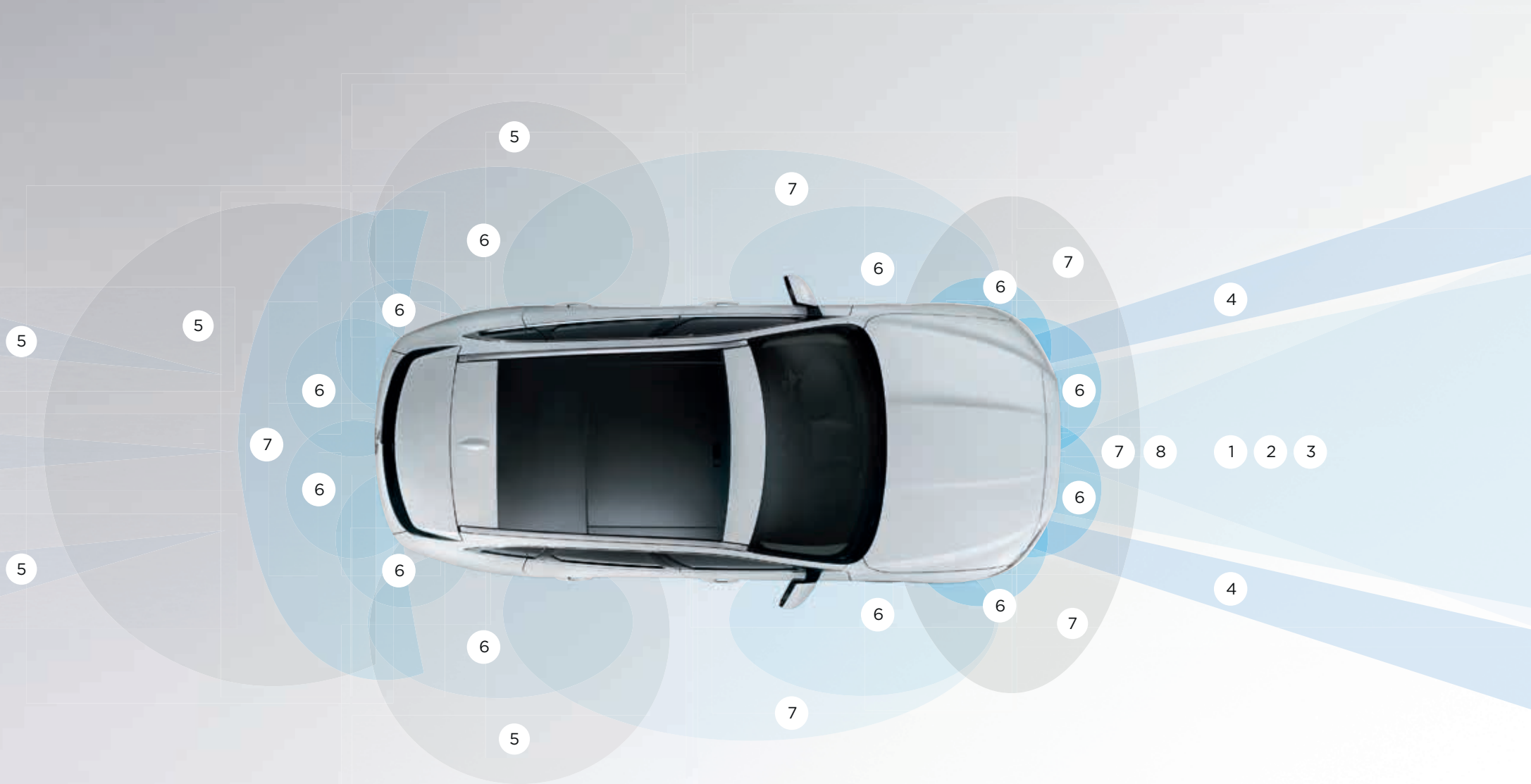

Apenas representação gráfica.



TECNOLOGIAS EFICIENTES



FRICÇÃO REDUZIDA

TECNOLOGIAS LIMPAS

Todos queremos conseguir mais com menos. Por essa razão, o F-PACE utiliza uma gama de tecnologias para reduzir o consumo de combustível e as emissões de CO₂, permanecendo sempre verdadeiro à natureza dinâmica Jaguar.

CONSTRUÇÃO SUSTENTÁVEL

A liga de alumínio utilizada em grande parte da construção do F-PACE é proveniente de alumínio reciclado de elevada qualidade. Utilizando significativamente menos energia na sua produção que o alumínio primário, minimiza o impacto ambiental do F-PACE.

STOP/START

Todos os motores do F-PACE encontram-se disponíveis com Stop/Start*. O sistema desliga o motor quando o veículo se imobiliza e liga-o imediatamente assim que necessário, contribuindo para reduzir o consumo de combustível, especialmente em condução urbana.

*Depende do mercado.

**Depende do motor e transmissão.



MATERIAIS LEVES

Em todas as fases do processo de desenvolvimento, os engenheiros maximizaram a redução de peso em todos os elementos do veículo. O resultado é um equilíbrio ideal entre a melhor performance e a redução de peso, para uma eficiência superior.



AERODINÂMICA AVANÇADA

A aerodinâmica do F-PACE foi desenvolvida e otimizada utilizando a análise da dinâmica computacional de fluidos. Através do aumento da estabilidade e redução da resistência aerodinâmica, o F-PACE proporciona um consumo de combustível desde 4,8 l/100km** com emissões de CO₂ a partir de 126 g/km**.

AdBlue®

ADBLUE®*

Os modelos F-PACE diesel encontram-se equipados com AdBlue® para auxiliar a limpar os gases de escape. AdBlue® é um aditivo biodegradável, não tóxico e não inflamável que limpa os gases no sistema de escape do veículo para remover as emissões nocivas de óxidos de azoto.



TECNOLOGIAS DE BAIXA FRICÇÃO

A gama de motores Ingenium utiliza tecnologias de revestimento inteligentes nos pistões, rolamentos de agulhas e outros componentes mecânicos. Estas contribuem para reduzir a fricção, especialmente a temperaturas baixas de motor, para que o veículo disponibilize sempre a performance mais eficiente.

PERSONALIZAÇÃO F-PACE - AS SUAS OPÇÕES

 Configure o seu veículo em jaguar.com



SELECIONE O SEU MOTOR

Page 64

Selecione um dos potentes e eficientes motores a diesel ou a gasolina do F-PACE para complementar o seu estilo de condução.

SELECIONE O SEU MODELO E OPÇÕES

Page 66

Compare a gama abrangente de equipamentos de série e opcionais nos modelos F-PACE.

SELECIONE A SUA COR

Page 76

Exprima a sua individualidade com uma das excepcionais cores exteriores do F-PACE.

SELECIONE AS SUAS JANTES

Página 78

Adicione um toque personalizado ao seu novo F-PACE e complemente o seu design excepcional, com um conjunto de jantes em liga leve de grande beleza.

SELECIONE O SEU INTERIOR

Página 80

Encontra-se disponível uma gama abrangente de materiais, couros e acabamentos premium, que vão ao encontro de qualquer preferência pessoal.

SELECIONE OS SEUS ACESSÓRIOS JAGUAR GEAR

Página 94

Torne-o verdadeiramente seu, adicionando estilo, sentido prático e versatilidade com os acessórios F-PACE Gear que poderá encontrar no seu Concessionário Jaguar.

1 SELECIONE O SEU MOTOR

 Configure o seu veículo em jaguar.com

> MOTORES DIESEL

2,0 LITROS 4 CILINDROS RWD

TURBO

POTÊNCIA MÁXIMA 163 CV
BINÁRIO MÁXIMO 380 Nm
ACELERAÇÃO 0-100 km/h 10,2 segundos
VELOCIDADE MÁXIMA 195 km/h
CONSUMO DE COMBUSTÍVEL COMBINADO Manual 4,8*-4,9 l/100 km
EMISSÕES COMBINADAS DE CO ₂ Manual 126**-129 g/km
PURE, PRESTIGE, PORTFOLIO, R-SPORT

2,0 LITROS 4 CILINDROS RWD

TURBO

POTÊNCIA MÁXIMA 180 CV
BINÁRIO MÁXIMO 430 Nm
ACELERAÇÃO 0-100 km/h 8,5 segundos
VELOCIDADE MÁXIMA 208 km/h
CONSUMO DE COMBUSTÍVEL COMBINADO Automático 5,1 l/100 km
EMISSÕES COMBINADAS DE CO ₂ Automático 134 g/km
PURE, PRESTIGE, PORTFOLIO, R-SPORT

2,0 LITROS 4 CILINDROS AWD

TURBO

POTÊNCIA MÁXIMA 180CV
BINÁRIO MÁXIMO 430 Nm
ACELERAÇÃO 0-100 km/h 8,7 segundos
VELOCIDADE MÁXIMA 208 km/h
CONSUMO DE COMBUSTÍVEL COMBINADO Automático 5,3 l/100 km Manual 5,2 l/100 km
EMISSÕES COMBINADAS DE CO ₂ Automático 139 g/km Manual 134 g/km
PURE, PRESTIGE, PORTFOLIO, R-SPORT

2,0 LITROS 4 CILINDROS AWD

BI-TURBO

POTÊNCIA MÁXIMA 240 CV
BINÁRIO MÁXIMO 500 Nm
ACELERAÇÃO 0-100 km/h 7,2 segundos
VELOCIDADE MÁXIMA 217 km/h
CONSUMO DE COMBUSTÍVEL COMBINADO Automático 5,8 l/100 km
EMISSÕES COMBINADAS DE CO ₂ Automático 153 g/km
PURE, PRESTIGE, PORTFOLIO, R-SPORT



RWD MANUAL
0-100 KM/H

RWD MANUAL
VEL. MÁXIMA KM/H



RWD AUTOMÁTICO
0-100 KM/H

RWD AUTOMÁTICO
VEL. MÁXIMA KM/H



AWD MANUAL
0-100 KM/H

AWD MANUAL
VEL. MÁXIMA KM/H



AWD AUTOMÁTICO
0-100 KM/H

AWD AUTOMÁTICO
VEL. MÁXIMA KM/H



AWD AUTOMÁTICO
0-100 KM/H

AWD AUTOMÁTICO
VEL. MÁXIMA KM/H

*4,8 l/100 km refere-se a veículos equipados com pneus 235/65 R18 com jantes "Style 1021" ou "Style 1022".

**126 g/km refere-se a veículos equipados com pneus 235/65 R18 com jantes "Style 1021" ou "Style 1022".

*Velocidade máxima limitada.

Por favor consulte as páginas de Especificações Técnicas para informação completa sobre consumos de combustível.

Os valores disponibilizados resultam de testes realizados pelo fabricante em conformidade com a legislação da UE.

O consumo de combustível específico de um veículo pode divergir dos valores obtidos nos testes e os valores servem apenas como termo de comparação.

> MOTORES A GASOLINA

3,0 LITROS V6 AWD

BI-TURBO

POTÊNCIA MÁXIMA 300 CV

BINÁRIO MÁXIMO 700 Nm

ACELERAÇÃO 0-100 km/h 6,2 segundos

VELOCIDADE MÁXIMA 241 km/h

CONSUMO DE COMBUSTÍVEL COMBINADO
Automático 6,0 l/100 km

EMISSÕES COMBINADAS DE CO₂
Automático 159 g/km

PURE, PRESTIGE, PORTFOLIO, R-SPORT, S



AWD AUTOMÁTICO
0-100 KM/H

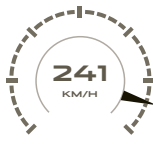

AWD AUTOMÁTICO
VEL. MÁXIMA KM/H

2,0 LITROS 4 CILINDROS AWD

TURBO

POTÊNCIA MÁXIMA 250 CV

BINÁRIO MÁXIMO 365 Nm

ACELERAÇÃO 0-100 km/h 6,8 segundos

VELOCIDADE MÁXIMA 217 km/h

CONSUMO DE COMBUSTÍVEL COMBINADO
Automático 7,4 l/100 km

EMISSÕES COMBINADAS DE CO₂
Automático 170 g/km

PURE, PRESTIGE, PORTFOLIO, R-SPORT



AWD AUTOMÁTICO
0-100 KM/H

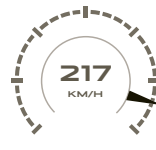

AWD AUTOMÁTICO
VEL. MÁXIMA KM/H

3,0 LITROS V6 AWD

SUPERCHARGED

POTÊNCIA MÁXIMA 340 CV

BINÁRIO MÁXIMO 450 Nm

ACELERAÇÃO 0-100 km/h 5,8 segundos

VELOCIDADE MÁXIMA 250 km/h[†]

CONSUMO DE COMBUSTÍVEL COMBINADO
Automático 8,9 l/100 km

EMISSÕES COMBINADAS DE CO₂
Automático 209 g/km

PURE, PRESTIGE, PORTFOLIO, R-SPORT



AWD AUTOMÁTICO
0-100 KM/H



AWD AUTOMÁTICO
VEL. MÁXIMA KM/H

3,0 LITROS V6 AWD

SUPERCHARGED

POTÊNCIA MÁXIMA 380 CV

BINÁRIO MÁXIMO 450 Nm

ACELERAÇÃO 0-100 km/h 5,5 segundos

VELOCIDADE MÁXIMA 250 km/h[†]

CONSUMO DE COMBUSTÍVEL COMBINADO
Automático 8,9 l/100 km

EMISSÕES COMBINADAS DE CO₂
Automático 209 g/km

S



AWD AUTOMÁTICO
0-100 KM/H



AWD AUTOMÁTICO
VEL. MÁXIMA KM/H

2 SELECIONE O SEU MODELO

 Configure o seu veículo em jaguar.com

> LUXURY



PURE

EQUIPAMENTO PRINCIPAL

Jantes em liga leve de 18"
Faróis de Halogéneo com Luzes Diurnas
Bancos em Premium Cloth
Bancos dianteiros com 8 ajustes Manuais
Acabamento Gloss Black
Volante em Soft Grain



PRESTIGE

EQUIPAMENTO PRINCIPAL (EM COMPLEMENTO AO PURE)

Faróis Bi-Xénon com Luzes Diurnas em LED com formato "J-Blade"
Lavagem de Faróis
Bancos em Couro Grained
Molduras das janelas laterais Chrome
Faróis de nevoeiro
Tapetes
Iluminação interior ambiente
Volante desportivo



PORTFOLIO

EQUIPAMENTO PRINCIPAL (EM COMPLEMENTO AO PRESTIGE)

Jantes em liga leve de 18" (alteração de design)
Bancos Luxury em Couro Windsor Perfurado
Bancos dianteiros com 10 ajustes Elétricos
Iluminação interior ambiente configurável
Acabamento Gloss Figured Ebony

O equipamento de série pode variar dependendo do mercado, motor e transmissão. Por favor consulte o Guia de Preços e Especificações ou o site do seu mercado.

> SPORT



R-SPORT

EQUIPAMENTO PRINCIPAL (EM COMPLEMENTO AO PURE)

Jantes em liga leve de 19"

Kit da carroçaria R-Sport com para-choques dianteiro e traseiro R-Sport, acabamentos das portas na cor da carroçaria com frisos Satin Black

Moldura da grelha do radiador e grelhas laterais Satin Chrome

Molduras das janelas laterais Gloss Black

Proteções das embaladeiras metálicas com logótipo R-Sport

Faróis Bi-Xénon com Luzes Diurnas em LED com formato "J-Blade"

Lavagem de Faróis

Bancos Desportivos em Couro Grained perfurado

Patilhas de seleção de velocidades Satin Chrome

Iluminação interior ambiente

Faróis de nevoeiro



S

EQUIPAMENTO PRINCIPAL (EM COMPLEMENTO AO R-SPORT)

Jantes em liga leve de 20"

Kit da carroçaria S com para-choques dianteiro e traseiro S, acabamentos das portas na cor da carroçaria S com frisos Satin Chrome

Proteções das embaladeiras metálicas com logótipo S

Faróis em LED adaptativos com Luzes Diurnas em LED com formato "J-Blade"

Bancos Sport em Couro Grained perfurado

Bancos dianteiros com 10 ajustes Elétricos

Acabamentos Meshed Aluminium

Pedais Sport Bright

Sistema Dinâmico Adaptativo

Pinças de travão Red

Forro do tejadilho Suedecloth - Ebony

2 SELECIONE AS SUAS OPÇÕES



Configure o seu veículo em jaguar.com

EQUIPAMENTO PRINCIPAL DE SÉRIE E OPCIONAL

	PURE	PRESTIGE	PORTFOLIO	R-SPORT	S	DESCRIÇÃO
Stop / Start*	●	●	●	●	●	Consultar página 60
Hill Launch Assist	●	●	●	●	●	Evita que o seu F-PACE desça para trás num arranque em subida, contribuindo para o arranque perfeito em todas as ocasiões
JaguarDrive Control com modo Eco, Dinâmico, Normal, Chuva/Gelo/Neve	●	●	●	●	●	Consultar página 26
Direção Assistida Elétrica (EPAS)	●	●	●	●	●	Consultar página 37
Travão de Estacionamento Eletrónico com desativação no arranque	●	●	●	●	●	Liberta automaticamente o travão de estacionamento sem intervenção do condutor quando o pedal do acelerador é premido no arranque
Travagem Assistida de Emergência (EBA)	●	●	●	●	●	Aumenta a pressão de travagem numa situação de emergência
Travagem Autónoma de Emergência	●	●	●	●	●	Consultar página 58
Luzes de Emergência Sob Travagem Intensa	●	●	●	●	●	
Airbags	●	●	●	●	●	Condutor e passageiro dianteiro, com sensor de ocupação de bancos para o passageiro, dianteiros, laterais e cortinas laterais dianteiras e traseiras
Vetorização do Binário	●	●	●	●	●	Consultar página 42
Controlo Dinâmico de Estabilidade e Controlo de Tração	●	●	●	●	●	Consultar página 45
Controlo de Velocidade de Cruzeiro e Limitador de Velocidade	●	●	●	●	●	
Aviso de Saída de Faixa	●	●	●	●	●	Consultar página 58
Assistência à Estabilidade do Atrelado	●	●	●	●	●	Intervém quando o sistema deteta oscilações ou movimentos potencialmente perigosos, recuperando a estabilidade do atrelado. Consultar página 45
Vidros elétricos dianteiros e traseiros com abertura/fecho de um toque e sistema de antientalamento	●	●	●	●	●	
Limpa para-brisas com sensor de chuva	●	●	●	●	●	
Ar condicionado automático de duas zonas	●	●	●	●	●	
Conectividade USB, ficha auxiliar e iPod*	●	●	●	●	●	Consultar página 51
Conectividade Bluetooth*	●	●	●	●	●	Consultar página 51
Transmissão Bluetooth*	●	●	●	●	●	Consultar página 53
Arranque sem Chave	●	●	●	●	●	

*Depender do mercado.

● Série ○ Opção — Não disponível

Contacte o seu Concessionário Jaguar para informação mais detalhada.

A disponibilidade e instalação de equipamentos depende do mercado.

Para uma lista completa de equipamentos e packs opcionais, consulte o Guia de Especificações do F-PACE ou configure o seu veículo em jaguar.com

		PURE	PRESTIGE	PORTFOLIO	R-SPORT	S	
TRANSMISSÃO E DINÂMICA DE CONDUÇÃO		CÓDIGO					DESCRIÇÃO
Caixa manual de 6 velocidades (apenas disponível nos motores 2,0 litros Turbodiesel de 4 cilindros)	A40G	●	●	●	●	—	Consultar página 27
Caixa automática de 8 velocidades com Jaguar Sequential Shift (inclui patilhas de seleção de velocidades e All Surface Progress Control)	A40H	○	○	○	○	●	Consultar página 26
Sistema Dinâmico Configurável (exige caixa automática)	G75A	○	○	○	○	●	
Sistema Dinâmico Adaptativo (inclui Sistema Dinâmico Configurável quando selecionado com caixa automática. Não disponível no motor 2,0 litros diesel de 163 CV e 4 cilindros)	C35A	○	○	○	○	●	
Controlo de Velocidade de Cruzeiro Adaptativo com Assistência em Fila (exige caixa automática)	H41F	○	○	○	○	○	Consultar página 58
Adaptive Surface Response (exige AWD, caixa automática e Sistema Dinâmico Adaptativo)	B73G	○	○	○	○	○	Consultar página 41
Travões dianteiros de 350 mm (de série em motores V6)	G36B	○	○	○	○	●	

EQUIPAMENTOS E ACABAMENTOS EXTERIORES

EQUIPAMENTO E ACABAMENTO EXTERIOR							
Tejadilho Panorâmico Fixo	F45A	○	○	○	○	○	
Teto de Abrir Panorâmico	F45C	○	○	○	○	○	
Tampa da bagageira elétrica	B69B	○	○	●	○	●	
Tampa da bagageira elétrica com controlo por gestos (exige Jaguar Smart Key System com Acesso sem Chave e Arranque sem Chave)	B69C	○	○	○	○	○	
Moldura das janelas laterais Chrome (não disponível com Black Exterior Pack)	D53C	—	●	●	○	○	
Barras de Tejadilho em Gloss Black	B16D	○	○	○	●	●	
Barras de Tejadilho em Satin Chrome (não disponível com Black Pack)	B16F	○	○	○	○	○	
Kit de carroçaria R-Sport		—	—	—	●	—	Inclui para-choques dianteiro R-Sport, acabamentos inferiores das portas R-Sport na cor da carroçaria com acabamentos Satin Black, grelhas laterais Satin Chrome com logótipo R-Sport, para-choques traseiro R-Sport
Kit de carroçaria S		—	—	—	—	●	Inclui para-choques dianteiro S, acabamentos das portas S na cor da carroçaria com acabamentos Satin Chrome, para-choques traseiro S com acabamentos Gloss Black e difusor Satin Chrome
Eliminar logótipo de identificação do motor (não disponível no motor 2,0 litros Diesel de 163 CV e 4 cilindros)	B05H	○	○	○	○	—	

2 SELECIONE AS SUAS OPÇÕES

 Configure o seu veículo em jaguar.com

EQUIPAMENTOS E ACABAMENTOS EXTERIORES [CONTINUAÇÃO]

		PURE	PRESTIGE	PORTFOLIO	R-SPORT	S	
VIDROS E ESPELHOS EXTERIORES							DESCRIÇÃO
Para-brisas refletor de infravermelhos	D97B	<input type="radio"/>	<input type="radio"/>	<input type="radio"/>	<input type="radio"/>	<input type="radio"/>	Filtra a luz solar para reduzir o encandeamento e evitar a entrada de raios UV nocivos no habitáculo
Para-brisas e bicos do lava para-brisas aquecidos	D96A	<input type="radio"/>	<input type="radio"/>	<input type="radio"/>	<input type="radio"/>	<input type="radio"/>	
Vidros fumados	H75A	<input type="radio"/>	<input type="radio"/>	<input type="radio"/>	<input type="radio"/>	<input type="radio"/>	
Espelhos das portas aquecidos	B28J	<input checked="" type="radio"/>	<input type="radio"/>	<input type="radio"/>	<input type="radio"/>	<input type="radio"/>	
Espelhos Aquecidos com Recolha Eléctrica e Iluminação de Aproximação	B28U	<input type="radio"/>	<input checked="" type="radio"/>	<input type="radio"/>	<input checked="" type="radio"/>	<input type="radio"/>	
Espelhos Aquecidos com Recolha Eléctrica, Antiencandeamento Automático e Iluminação de Aproximação (exige espelho interior com antiencandeamento automático)	B28P	<input type="radio"/>	<input type="radio"/>	<input checked="" type="radio"/>	<input type="radio"/>	<input checked="" type="radio"/>	
FARÓIS E ILUMINAÇÃO							
Faróis de Halogéneo com Luzes Diurnas	D90V	<input checked="" type="radio"/>	<input type="radio"/>	<input type="radio"/>	<input type="radio"/>	<input type="radio"/>	
Faróis Bi-Xénon com Luzes Diurnas em LED com formato "J-Blade"	D90L	<input type="radio"/>	<input checked="" type="radio"/>	<input checked="" type="radio"/>	<input checked="" type="radio"/>	<input type="radio"/>	Inclui lavagem de faróis
Faróis em LED adaptativos com luzes diurnas com formato "J-Blade"	D90T	<input type="radio"/>	<input type="radio"/>	<input type="radio"/>	<input type="radio"/>	<input checked="" type="radio"/>	Inclui Máximos Automáticos e Lavagem de Faróis. Consultar página 12
Faróis de nevoeiro	D01S	<input type="radio"/>	<input checked="" type="radio"/>	<input checked="" type="radio"/>	<input checked="" type="radio"/>	<input checked="" type="radio"/>	
REBOQUE							
Barra de reboque amovível	C05C	<input type="radio"/>	<input type="radio"/>	<input type="radio"/>	<input type="radio"/>	<input type="radio"/>	
Barra de reboque de acionamento elétrico	C05B	<input type="radio"/>	<input type="radio"/>	<input type="radio"/>	<input type="radio"/>	<input type="radio"/>	
CORES EXTERIORES							(Por favor consultar páginas 76-77 for full colour palette)
Pintura sólida		<input checked="" type="radio"/>	<input checked="" type="radio"/>	<input checked="" type="radio"/>	<input checked="" type="radio"/>	<input checked="" type="radio"/>	Consultar página 76
Pintura metalizada		<input type="radio"/>	<input type="radio"/>	<input type="radio"/>	<input type="radio"/>	<input type="radio"/>	Consultar as páginas 76 e 77
Pintura Premium		<input type="radio"/>	<input type="radio"/>	<input type="radio"/>	<input type="radio"/>	<input type="radio"/>	Consultar página 77
JANTES							(Por favor consultar páginas 78-79 para visualizar a gama completa)
Sistema de Reparação de Pneus	C40S/C40T	<input checked="" type="radio"/>	<input checked="" type="radio"/>	<input checked="" type="radio"/>	<input checked="" type="radio"/>	<input checked="" type="radio"/>	
Roda de reserva de dimensões reduzidas	C40Q	<input type="radio"/>	<input type="radio"/>	<input type="radio"/>	<input type="radio"/>	<input type="radio"/>	Quando seleccionada, esta opção diminui o volume da bagageira para 508 litros
Roda sobresselente de dimensões normais (não disponível com barras no piso da bagageira)	C40R	<input type="radio"/>	<input type="radio"/>	<input type="radio"/>	<input type="radio"/>	<input type="radio"/>	Quando seleccionada, esta opção diminui o volume da bagageira para 463 litros, devido ao piso da bagageira elevado
Sistema de Monitorização da Pressão dos Pneus (TPMS)	C42R	<input checked="" type="radio"/>	<input checked="" type="radio"/>	<input checked="" type="radio"/>	<input checked="" type="radio"/>	<input checked="" type="radio"/>	

● Série ○ Opção — Não disponível

Contacte o seu Concessionário Jaguar para informação mais detalhada.

Para uma lista completa de equipamentos e packs opcionais, consulte o guia de especificações do F-PACE ou configure o seu veículo em jaguar.com

BANCOS E ACABAMENTOS

		PURE	PRESTIGE	PORTFOLIO	R-SPORT	S	
BANCOS		CÓDIGO					DESCRIÇÃO
Bancos dianteiros aquecidos	F53A	○	○	○	○	○	
Bancos dianteiros e traseiros aquecidos	F53B	—	○	○	○	○	
Bancos dianteiros climatizados com bancos traseiros aquecidos (exige bancos em couro e 4 ajustes elétricos de apoio lombar)	F53C	—	○	○	○	○	
Bancos dianteiros com 8 ajustes Manuais	Z02J	●	●	—	●	—	
Bancos dianteiros com 10 Ajustes elétricos	Z02P	○	○	●	○	●	Inclui ajuste elétrico longitudinal, altura e ângulo do assento, ângulo das costas e ajuste manual em altura dos encostos de cabeça
Bancos dianteiros com 10 Ajustes Elétricos e Função de Memória (exige espelhos com função de memória)	Z02Q	○	○	○	○	○	Inclui ajuste elétrico longitudinal, altura e ângulo do assento, ângulo das costas e ajuste manual dos encostos de cabeça. Banco do condutor, posições dos espelhos e volante ajustáveis com função de memória (quando instalados com volante com ajuste elétrico)
4 ajustes elétricos de apoio lombar (apenas disponível com bancos com 8 ou 10 ajustes elétricos)	F52A	○	○	○	○	○	
Bancos Sport dianteiros com 18 ajustes elétricos, incluindo 4 ajustes elétricos de apoio lombar	Z02R	—	—	—	○	○	Inclui ajuste elétrico longitudinal, altura, ângulo e comprimento do assento, ângulo das costas e apoios. Ajuste manual da altura dos encostos de cabeça.
Bancos Sport dianteiros com 18 ajustes elétricos, incluindo 4 ajustes elétricos de apoio lombar e função de memória	Z02S	—	—	—	○	○	Inclui ajuste elétrico longitudinal, altura, ângulo e comprimento do assento, ângulo das costas e apoios. Ajuste manual da altura dos encostos de cabeça. Banco do condutor, posições dos espelhos e volante ajustáveis com função de memória (quando instalados com volante com ajuste elétrico)
Bancos dianteiros Luxury com 20 ajustes elétricos, incluindo 4 ajustes elétricos de apoio lombar com ajuste elétrico da altura do encosto de cabeça e banco do condutor e do passageiro com função de memória	Z02M	—	—	○	—	—	Inclui ajuste elétrico longitudinal, altura, ângulo e comprimento do assento, ângulo das costas e apoios. Ajuste manual da altura dos encostos de cabeça. Função de memória para o banco do condutor e passageiro dianteiro (exceto apoios laterais e apoio lombar), posição dos espelhos e volante (quando instalados com volante com ajuste elétrico)
Bancos Sport em couro Grained perfurado	B41T	—	—	—	●	●	O modelo S inclui o logótipo S gravado nos encostos de cabeça dianteiros
Apoios de braços traseiro com dois suportes para copos	H51A	—	●	●	●	●	
Bancos traseiros com ajuste elétrico do ângulo das costas	H49A	—	○	○	○	○	
Banco traseiro rebatível com acionamento remoto	H40A	○	○	○	○	○	

ACABAMENTOS

Consulte as páginas 94-95 para a gama completa de acabamentos

FORRO DO TEJADILHO E EQUIPAMENTOS INTERIORES

FORRO DO TEJADILHO							
Light Oyster	HAMT	●	●	●	○	○	
Ebony	HPDB	○	○	○	●	●	
Suedecloth	H01D	○	○	○	○	●	

2 SELECIONE AS SUAS OPÇÕES

 Configure o seu veículo em jaguar.com

FORRO DO TEJADILHO E EQUIPAMENTOS INTERIORES [CONTINUAÇÃO]

EQUIPAMENTO INTERIOR	CÓDIGO	PURE	PRESTIGE	PORTFOLIO	R-SPORT	S	DESCRIÇÃO
Proteções das embaladeiras metálicas iluminadas com anagrama Jaguar e proteção metálica da soleira de bagageira	F28F	○	○	○	○	○	
Proteção metálica da soleira de bagageira	F31A	○	○	○	○	○	
Tapetes	H69H	○	●	●	●	●	
Tapetes Premium	H69K	○	○	○	○	○	
Pedais Sport Bright	G48S	—	—	—	—	●	
Volante em couro Soft Grain	F96J	●	—	—	—	—	
Volante desportivo em couro Soft Grain	F95U	—	●	●	—	—	
Volante desportivo R-Sport em Couro Soft Grain	F96G	—	—	—	●	—	
Volante S em Couro Soft Grain	F95T	—	—	—	—	●	
Patilhas de seleção de velocidades Black (exige caixa automática)	B66G	●	●	●	—	—	
Patilhas de seleção de velocidades Satin Chrome (exige caixa automática)	B66H	—	—	—	●	●	
Volante aquecido	F97A	○	○	○	○	○	
Volante com ajuste elétrico (exige banco do condutor ou bancos do condutor e passageiro com função de memória)	D07J	○	○	○	○	○	
Espelho retrovisor interior com antiencandeamento automático	B68B	○	●	●	●	●	
Climatização Temporizada com Controlo Remoto	H10F	○	○	○	○	○	
Ar condicionado automático de quatro zonas (exige Sensor de Qualidade do Ar e porta-luvas refrigerado. Não disponível com bancos dianteiros com 8 ajustes manuais)	C88G	—	○	○	○	○	
Sensor de Qualidade do Ar e porta-luvas refrigerado com tranca	C89A, B23H	○	○	○	○	○	
Iluminação Interior	B65C	●	—	—	—	—	
Iluminação interior ambiente	B65A	○	●	—	●	●	
Iluminação interior ambiente configurável	B65B	—	○	●	○	○	
Pack Fumador	A03B	○	○	○	○	○	
Dois suportes para copos dianteiros com tampa (exige caixa automática de 8 velocidades com Jaguar Sequential Shift)	G71E	●	●	●	●	●	
2 fichas adicionais 12 V	D72B	○	●	●	●	●	Fichas USB posicionadas na consola central traseira
Rede divisória da bagageira	C02B	○	●	●	●	●	
Barras do compartimento de carga (não disponíveis com roda de reserva de dimensões normais)	H52C	○	○	●	●	●	As barras no piso da bagageira são necessárias para alguns acessórios. Para informação adicional contacte o seu Concessionário ou visite accessories.jaguar.com

● Série ○ Opção — Não disponível

Contacte o seu Concessionário Jaguar para informação mais detalhada.

Para uma lista completa de equipamentos e packs opcionais, consulte o Guia de Especificações do F-PACE ou configure o seu veículo em jaguar.com

**FORRO DO TEJADILHO E EQUIPAMENTOS INTERIORES
[CONTINUAÇÃO]**

		PURE	PRESTIGE	PORTFOLIO	R-SPORT	S	
EQUIPAMENTO INTERIOR [CONTINUAÇÃO]	CÓDIGO						DESCRIÇÃO
Sensores de Estacionamento Traseiros	C11A	●	●	●	●	●	
Sensores de Estacionamento Dianteiros	C13A	○	●	●	●	●	
Câmara traseira (exige Sensores de Estacionamento Dianteiros)	C14A	○	○	○	○	○	
Sistema de Câmaras Surround (exige Espelhos com Antiencandeamento Automático e Sensores de Estacionamento Dianteiros)	C14D	○	○	○	○	○	Consultar página 58
Sistema de Estacionamento 360° (exige Sensores de Estacionamento Dianteiros)	C17A	○	○	○	○	○	Consultar página 58
Park Assist (exige Sensores de Estacionamento Dianteiros, Sistema de Estacionamento 360°)	C18B	○	○	○	○	○	Consultar página 58
Abertura de portão de garagem (HomeLink*) (exige Espelho Interior com Antiencandeamento Automático)	B39N	○	○	○	○	○	
Assistência à Manutenção de Faixa e Monitor da Atenção do Condutor	H72D	○	○	○	○	○	Consultar página 58
Monitor de Ângulo Morto e Detetor de Veículos em Marcha-Atrás (exige Espelhos com Antiencandeamento Automático e sensores de estacionamento traseiros)	H71C	○	○	○	○	○	Consultar página 58
Reconhecimento de Sinais de Trânsito e Limitador de Velocidade Inteligente (exige Navegação)	A41B	○	●	●	●	●	Consultar página 58
Sistema Jaguar Smart Key com Acesso sem Chave e Botão de Arranque	F04B	○	○	●	○	●	Consultar página 58
Activity Key	F05D	○	○	○	○	○	Consultar as páginas 48 e 49

2 SELECIONE AS SUAS OPÇÕES

 Configure o seu veículo em jaguar.com

INFORMAÇÃO E ENTRETENIMENTO E CONECTIVIDADE INCONTROL

EQUIPAMENTOS DISPONÍVEIS APENAS COM TOUCH	CÓDIGO	PURE	PRESTIGE	PORTFOLIO	R-SPORT	S	DESCRIÇÃO
Ecrã Táctil Capacitivo de 8"	G61C	●	●	—	●	—	Consultar página 51
Painel de instrumentos com ecrã TFT central de 5"	P50S	●	●	—	●	—	Consultar página 51
Navegação	G50F	○	●	—	●	—	Consultar página 52
Sistema de Som Jaguar	B43T	●	●	—	●	—	Consultar página 52
Sistema de Som Meridian™ (380 W)	B44V	○	○	●	○	●	
InControl Apps	H57A	○	○	○	○	○	
Connect Pack	Z77J	○	○	—	○	—	Inclui Wi-Fi Hotspot, InControl Apps e Remote Premium

EQUIPAMENTOS DISPONÍVEIS APENAS COM A OPÇÃO TOUCH PRO

(Consultar página 55 para informação mais detalhada)

Touch Pro Navigation com Ecrã Táctil de 10,2", Painel de Instrumentos Virtuais HD de 12,3" e Sistema de Som Meridian™ (380 W). Exige Connect Pro (Z77A)	Z59X*	○	○	●	○	●	Em mercados seleccionados onde Navigation Pro for instalado, deve seleccionar todas as funções de Connect Pro. Contacte o seu Concessionário Jaguar para informação mais detalhada. Consultar página 55
Touch Pro Navigation com Ecrã Táctil de 10,2", Painel de Instrumentos Virtuais HD de 12,3" e sistema de Som Meridian™ Surround (825 W). Exige Connect Pro (Z77A)	Z59Y	○	○	—	○	—	Em mercados seleccionados onde Navigation Pro for instalado, deve seleccionar todas as funções de Connect Pro. Contacte o seu Concessionário Jaguar para informação mais detalhada. Consultar página 55
Connect Pro Pack	Z77A	○	○	○	○	○	Inclui Pro Services, InControl Apps e Remote Premium. Em mercados seleccionados onde Navigation Pro for instalado, deve seleccionar todas as funções de Connect Pro. Contacte o seu Concessionário Jaguar para informação mais detalhada
InControl Apps	H57A	○	○	○	○	○	
Televisão Digital	G61D	○	○	○	○	○	
Ecrã Táctil Dual View de 10"	D70E	○	○	○	○	○	
Sistema de Som Meridian Surround (825 W)**	B43U	○	○	○	○	○	

FUNÇÕES DISPONÍVEIS COM TOUCH OU TOUCH PRO

Protect	D45D	●	●	●	●	●	Consultar página 51
Secure Tracker	D44A	○	○	○	○	○	Consultar página 51
Rádio Digital (DAB)	B51A	○	○	○	○	○	

*Equipamento do pack Z59X incluído de série nas versões Portfolio e S.

**Exige Navigation Pro.

● Série ○ Opção — Não disponível

Contacte o seu Concessionário Jaguar para obter mais informações.

Para uma lista completa de equipamentos e packs opcionais, consulte o Guia de Especificações do F-PACE ou configure o seu veículo em jaguar.com

PACKS

		PURE	PRESTIGE	PORTFOLIO	R-SPORT	S	
PACKS	CÓDIGO						DESCRIÇÃO
Black Exterior Pack	Z93L	○	○	○	—	—	Altera os acabamentos exteriores para Gloss Black. O Black Exterior Pack varia conforme o modelo
Cold Climate Pack	Z88D	—	○	○	○	○	Inclui para-brisas aquecido com bicos do limpa para-brisas aquecidos, volante aquecido e bancos dianteiros e traseiros aquecidos
Cold Climate Pack	Z88Q	○	—	—	—	—	Inclui para-brisas aquecido, com bicos do limpa para-brisas aquecidos, volante aquecido e bancos dianteiros aquecidos
Adaptive Dynamics Pack	Z07A	○	○	○	○	—	Inclui Sistema Dinâmico Adaptativo e Adaptive Surface Response (apenas disponível com veículos de caixa automática e AWD)
Head up Display Pack	Z13A	○	○	○	○	○	Inclui para-brisas refletor de infravermelhos e Head-Up Display
Memory Pack para bancos com 10 ajustes	Z16X	○	○	○	○	○	Inclui bancos dianteiros com 10 ajustes elétricos, com ajuste manual da altura e banco do condutor com função de memória, espelho interior com antiencandeamento automático, espelhos aquecidos com recolha elétrica, antiencandeamento automático e iluminação de aproximação, e volante com ajuste elétrico
Memory Pack para bancos Sport com 18 ajustes	Z16Y	—	—	—	○	○	Inclui bancos Sport dianteiros com 18 ajustes elétricos, incluindo 4 ajustes elétricos de apoio lombar e banco do condutor com função de memória, espelho interior com antiencandeamento automático, espelhos aquecidos com recolha elétrica, antiencandeamento automático e iluminação de aproximação e volante com ajuste elétrico
Memory Pack para bancos Luxury com 20 ajustes	Z16W	—	—	○	—	—	Inclui bancos Luxury com 20 ajustes elétricos, com 4 ajustes elétricos de apoio lombar e função de memória, espelhos aquecidos com antiencandeamento automático, recolha elétrica, função de memória e iluminação de aproximação, espelho interior com antiencandeamento automático e volante com ajuste elétrico
Pack Conforto para os Bancos Traseiros	Z12C	—	○	○	○	○	Inclui bancos dianteiros e traseiros aquecidos, porta-luvas refrigerado, sensor de qualidade do ar, bancos traseiros com ajuste elétrico do ângulo das costas e ar condicionado automático de quatro zonas
Practicality Pack	Z87A	○	○	○	○	○	Inclui banco traseiro rebatível com acionamento remoto, porta da bagageira elétrica controlada por gestos, rede divisória da bagageira, porta-luvas refrigerado com tranca, sensor de qualidade do ar, Jaguar Smart Key System com acesso sem chave e arranque sem chave
Luxury Pack	Z05C	○	○	○	○	○	Inclui iluminação interior ambiente configurável, tapetes Premium, proteções metálicas das embaladeiras com iluminação e o logótipo da Jaguar, proteção metálica da soleira da bagageira e forro do tejadilho Suedecloth (apenas disponível com caixa de velocidades automática)
Advanced Parking Assist Pack	Z68N	○	○	○	○	○	Inclui sensores de estacionamento dianteiros, câmara traseira, sistema de estacionamento de 360° e Park Assist
Advanced Parking Assist Pack com Câmara Surround	Z68Y	○	○	○	○	○	Inclui sensores de estacionamento dianteiros, sistema de câmaras surround, sistema de estacionamento de 360° e Park Assist (exige espelhos com antiencandeamento automático)

3 SELECIONE A SUA COR

 Configure o seu veículo em jaguar.com

SÓLIDA

Fuji White



Narvik Black



METALIZADA

Yulong White



Santorini Black

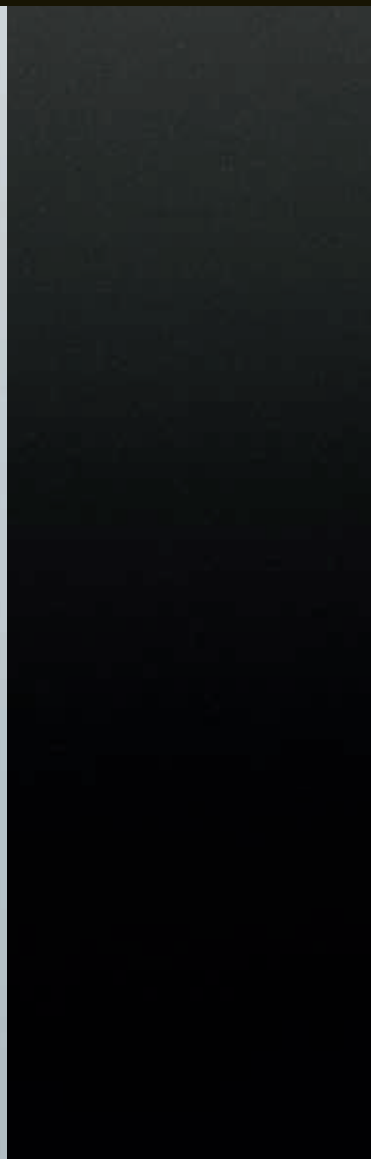

Corris Grey

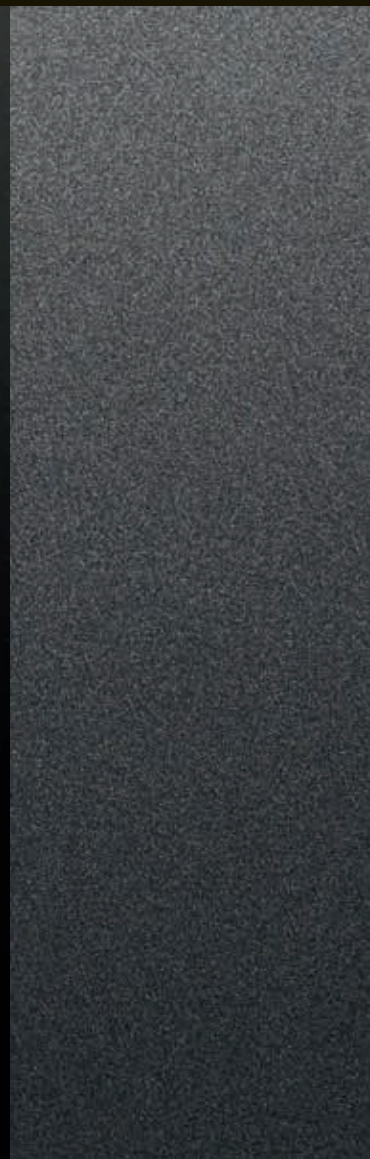

Loire Blue



Caesium Blue



British Racing Green



Firenze Red



Indus Silver



CORES PREMIUM

Silicon Silver



Carpathian Grey



4 SELECIONE AS SUAS JANTES

 Configure o seu veículo em jaguar.com



18" 15 RAIOS
"STYLE 1022"



18" 10 RAIOS
"STYLE 1021"



18" 10 RAIOS
"STYLE 1018"



19" 5 RAIOS
"STYLE 5037"



19" 5 RAIOS
"STYLE 5037"

ACABAMENTO	Silver	Silver	Silver	Silver	Gloss Black
DIMENSÕES DAS JANTES	7.5J x 18"	7.5J x 18"	7.5J x 18"	8.5J x 19"	8.5J x 19"
PNEUS	235/65 R18 255/60 R18*	235/65 R18 255/60 R18*	255/60 R18	255/55 R19	255/55 R19
CÓDIGO	C54S	C54Q	C54R	C54U	C55R
Pure	●	○	○	○	○
Prestige	●	○	○	○	○
Portfolio	○	○	●	○	○
R-Sport	○**	○**	○**	○	○
S	○	—	○	○	○



19" 7 RAIOS DUPLOS
"STYLE 7012"



19" 5 RAIOS DUPLOS
"STYLE 5038"



20" 10 RAIOS DUPLOS
"STYLE 1019"



20" 5 RAIOS DUPLOS
"STYLE 5031"



20" 5 RAIOS DUPLOS
"STYLE 5031"

ACABAMENTO	Silver	Grey e Diamond Turned	Silver	Gloss Black	Grey e Diamond Turned
DIMENSÕES DAS JANTES	8.5J x 19"	8.5J x 19"	8.5J x 20"	8.5J x 20"	8.5J x 20"
PNEUS	255/55 R19	255/55 R19	255/50 R20	255/50 R20	255/50 R20
CÓDIGO	C54T	C54V	C54G	C54J	C54H
Pure	○	○	○	○	○
Prestige	○	○	○	○	○
Portfolio	○	○	○	○	○
R-Sport	○	●	○	○	○
S	○	○	○	○	○

● Série ○ Opção — Não aplicável



20" 5 RAIOS DUPLOS
"STYLE 5036"



20" 5 RAIOS
"STYLE 5035"



20" 5 RAIOS
"STYLE 5035"



22" 15 RAIOS
"STYLE 1020"

ACABAMENTO	Silver	Grey e Diamond Turned	Gloss Black	Silver e inserções contrastantes
DIMENSÕES DAS JANTES	8.5J x 20"	8.5J x 20"	8.5J x 20"	9.0J x 22"
PNEUS	255/50 R20	255/50 R20	255/50 R20	265/40 R22
CÓDIGO	C54F	C54X	C54Y	C54K
Pure	<input type="radio"/>	<input type="radio"/>	<input type="radio"/>	<input type="radio"/>
Prestige	<input type="radio"/>	<input type="radio"/>	<input type="radio"/>	<input type="radio"/>
Portfolio	<input type="radio"/>	<input type="radio"/>	<input type="radio"/>	<input type="radio"/>
R-Sport	<input type="radio"/>	<input type="radio"/>	<input type="radio"/>	<input type="radio"/>
S	<input type="radio"/>	<input checked="" type="radio"/>	<input type="radio"/>	<input type="radio"/>



22" 15 RAIOS
"STYLE 1020"



22" 15 RAIOS
"STYLE 1020"



22" 9 RAIOS
"STYLE 9006"



22" 9 RAIOS
"STYLE 9006"

ACABAMENTO	Black e inserções contrastantes	Grey e inserções contrastantes	Grey e Diamond Turned	Chrome
DIMENSÕES DAS JANTES	9.0J x 22"	9.0J x 22"	9.0J x 22"	9.0J x 22"
PNEUS	265/40 R22	265/40 R22	265/40 R22	265/40 R22
CÓDIGO	C54L	C54P	C54M	C54N
Pure	<input type="radio"/>	<input type="radio"/>	<input type="radio"/>	<input type="radio"/>
Prestige	<input type="radio"/>	<input type="radio"/>	<input type="radio"/>	<input type="radio"/>
Portfolio	<input type="radio"/>	<input type="radio"/>	<input type="radio"/>	<input type="radio"/>
R-Sport	<input type="radio"/>	<input type="radio"/>	<input type="radio"/>	<input type="radio"/>
S	<input type="radio"/>	<input type="radio"/>	<input type="radio"/>	<input type="radio"/>

*Os valores de consumo de combustível/emissões variam com base no tamanho do pneu. Para informação adicional consultar página 100.

Os equipamentos de série e opcionais podem variar conforme disponibilidade no mercado.

**Disponível apenas com o motor de 163 CV.

5 SELECIONE O SEU INTERIOR

 Configure o seu veículo em jaguar.com

PURE						
	BANCOS COM COSTURA NO MESMO TOM	ACABAMENTO	FORRO DO TEJADILHO MORZINE*	TABLIER SUPERIOR SEM COSTURA	ALCATIFA	CÓDIGOS DE OPÇÕES E INTERIORES
Série						
Bancos em Tecido Premium	Ebony com Ebony	Gloss Black	Light Oyster ou Ebony**	Ebony	Ebony	TR44
PRESTIGE						
	BANCOS COM COSTURA CONTRASTANTE	ACABAMENTO	FORRO DO TEJADILHO MORZINE*	TABLIER SUPERIOR SEM COSTURA	ALCATIFA	CÓDIGOS DE OPÇÕES E INTERIORES
Série						
Bancos em Couro Grained	Ebony com Siena Tan	Gloss Black	Light Oyster ou Ebony**	Ebony	Ebony	TR46
	Latte com Espresso	Gloss Black	Light Oyster	Espresso	Espresso	TR48
	Light Oyster com Pistachio	Gloss Black	Light Oyster ou Ebony**	Ebony	Ebony	TR47
PORTFOLIO						
	BANCOS COM COSTURA NO MESMO TOM	ACABAMENTO	FORRO DO TEJADILHO MORZINE*	TABLIER SUPERIOR COM COSTURA NO MESMO TOM	ALCATIFA	CÓDIGOS DE OPÇÕES E INTERIORES
Série						
Bancos em Couro Windsor Perfurado	Ebony com Ebony	Gloss Figured Ebony	Light Oyster ou Ebony**	Ebony com Ebony	Ebony	TR58
	Espresso com Espresso	Gloss Figured Ebony	Light Oyster	Espresso com Espresso	Espresso	TR61
	Siena Tan com Siena Tan	Gloss Figured Ebony	Light Oyster ou Ebony**	Ebony com Ebony	Ebony	TR62
	Latte com Latte	Gloss Figured Ebony	Light Oyster	Espresso com Espresso	Espresso	TR59
	Light Oyster com Light Oyster	Gloss Figured Ebony	Light Oyster	Oyster com Oyster	Oyster	TR60

*Forro do tejadilho Suedecloth disponível como opção.

**Forro do tejadilho Ebony disponível como opção.

*Forro do tejadilho Light Oyster disponível como opção.

**Forro do tejadilho Morzine disponível como opção.

R-SPORT						
Série	BANCOS COM COSTURA CONTRASTANTE	ACABAMENTO	FORRO DO TEJADILHO MORZINE*	TABLIER SUPERIOR SEM COSTURA	ALCATIFA	CÓDIGOS DE OPÇÕES E INTERIORES
Bancos Desportivos em Couro Grained Perfurado	Ebony/Ebony com Light Oyster	Gloss Black	Light Oyster ou Ebony**	Ebony com Light Oyster	Ebony	TR49 + B41T (atualização de couro)
	Ebony/Pimento com Pimento	Gloss Black	Light Oyster ou Ebony**	Ebony com Pimento	Ebony	TR50
	Ebony/Light Oyster com Light Oyster	Gloss Black	Light Oyster ou Ebony**	Ebony com Light Oyster	Ebony	TR51
	Oyster/Oyster com Lime	Gloss Black	Light Oyster	Oyster com Lime	Oyster	TR52

S						
Série	BANCOS COM COSTURA CONTRASTANTE	ACABAMENTO	FORRO DO TEJADILHO SUEDECLOTH**	TABLIER SUPERIOR COM COSTURA CONTRASTANTE	ALCATIFA	CÓDIGOS DE OPÇÕES E INTERIORES
Bancos Desportivos em Couro Grained	Ebony/Ebony com Light Oyster	Alumínio Meshed	Ebony ou Light Oyster†	Ebony com Light Oyster	Ebony	TR53+B41T (atualização de couro)
	Pimento/Ebony com Ebony	Alumínio Meshed	Ebony ou Light Oyster†	Ebony com Pimento	Ebony	TR54
	Brogue/Brogue com Light Oyster	Alumínio Meshed	Ebony ou Light Oyster†	Ebony com Light Oyster	Ebony	TR56
	Light Oyster/Ebony com Ebony	Alumínio Meshed	Ebony ou Light Oyster†	Ebony com Light Oyster	Ebony	TR70

5 SELECIONE O SEU INTERIOR

 Configure o seu veículo em jaguar.com

Interior ilustrado: bancos em tecido Ebony com acabamento Gloss Black, forro do tejadilho Light Oyster e tablier Ebony.



PURE

COMBINAÇÕES DE CORES INTERIORES

SÉRIE

1

BANCOS COM
COSTURA NO MESMO TOM



Ebony

2

ACABAMENTO



Gloss Black

3

FORRO DO
TEJADILHO MORZINE*



Light Oyster ou Ebony**

4

TABLIER
SUPERIOR SEM COSTURA



Ebony

5

ALCATIFA



Ebony

OPÇÕES DE ACABAMENTO

Satin Fine Line Wood, Satin Burr Ash, Satin Grey Ash, Satin Grey Figured Ebony, Gloss Figured Ebony, Etched Aluminium ou Meshed Aluminium

*Forro do tejadilho Suedecloth disponível como opção.

**Forro do tejadilho Ebony disponível como opção.

5 SELECIONE O SEU INTERIOR

 Configure o seu veículo em jaguar.com













Interior ilustrado: bancos Latte em couro Grained com costura contrastante Espresso, acabamento Gloss Black, forro do tejadilho Light Oyster e tablier Espresso.

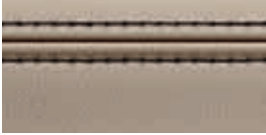

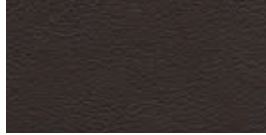
PRESTIGE

COMBINAÇÕES DE CORES INTERIORES

SÉRIE

1	2	3	4	5
BANCO COM COSTURA CONTRASTANTE  Ebony com Siena Tan	ACABAMENTO  Gloss Black	FORRO DO TEJADILHO MORZINE*  Light Oyster ou Ebony**	TABLIER SUPERIOR SEM COSTURA  Ebony	ALCATIFA  Ebony
 Latte com Espresso	 Gloss Black	 Light Oyster	 Espresso	 Espresso
 Light Oyster com Pistachio	 Gloss Black	 Light Oyster ou Ebony**	 Ebony	 Ebony

OPÇÕES DE ACABAMENTO

Satin Fine Line Wood, Satin Burr Ash, Satin Grey Ash, Satin Grey Figured Ebony, Gloss Figured Ebony, Etched Aluminium ou Meshed Aluminium

*Forro do tejadilho Suedecloth disponível como opção.

**Forro do tejadilho Ebony disponível como opção.

5 SELECIONE O SEU INTERIOR

 Configure o seu veículo em jaguar.com













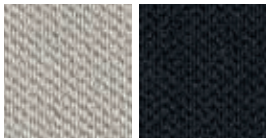





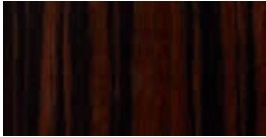
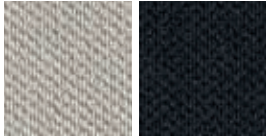

Interior ilustrado: bancos Siena Tan em couro Windsor com costura Siena Tan, acabamento Gloss Figured Ebony, forro do tejadilho Light Oyster e tablier Ebony.

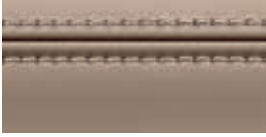

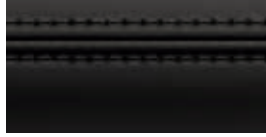
PORTFOLIO

COMBINAÇÕES DE CORES INTERIORES

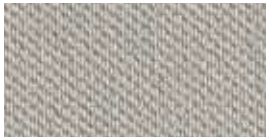
SÉRIE

1	2	3	4	5
BANCOS COM COSTURA NO MESMO TOM	ACABAMENTO	FORRO DO TEJADILHO MORZINE*	TABLIER SUPERIOR COM COSTURA NO MESMO TOM	ALCATIFA
				
Ebony com Ebony	Gloss Figured Ebony	Light Oyster ou Ebony**	Ebony com Ebony	Ebony
				
Espresso com Espresso	Gloss Figured Ebony	Light Oyster	Espresso com Espresso	Espresso
				
Siena Tan com Siena Tan	Gloss Figured Ebony	Light Oyster ou Ebony**	Ebony com Ebony	Ebony
				
Latte com Latte	Gloss Figured Ebony	Light Oyster	Espresso com Espresso	Espresso
				
Light Oyster com Light Oyster	Gloss Figured Ebony	Light Oyster	Oyster com Oyster	Oyster

OPÇÕES DE ACABAMENTO

Satin Fine Line Wood, Satin Burr Ash, Satin Ash Grey, Satin Grey Figured Ebony, Gloss Black, Etched Aluminium ou Meshed Aluminium













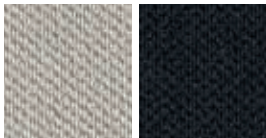

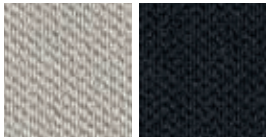

*Forro do tejadilho Suedecloth disponível como opção.

**Forro do tejadilho Ebony disponível como opção.

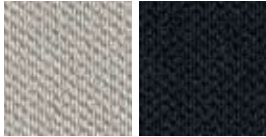
R-SPORT

COMBINAÇÕES DE CORES INTERIORES

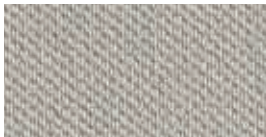
SÉRIE

1	2	3	4	5
<p>BANCO COM COSTURA CONTRASTANTE</p>  <p>Ebony/Ebony com Light Oyster</p>	<p>ACABAMENTO</p>  <p>Gloss Black</p>	<p>FORRO DO TEJADILHO MORZINE*</p>  <p>Light Oyster ou Ebony**</p>	<p>TABLIER SUPERIOR</p>  <p>Ebony com Light Oyster</p>	<p>ALCATIFA</p>  <p>Ebony</p>
 <p>Ebony/Pimento com Pimento</p>	 <p>Gloss Black</p>	 <p>Light Oyster ou Ebony**</p>	 <p>Ebony com Pimento</p>	 <p>Ebony</p>
 <p>Ebony/Light Oyster com Light Oyster</p>	 <p>Gloss Black</p>	 <p>Light Oyster ou Ebony**</p>	 <p>Ebony com Light Oyster</p>	 <p>Ebony</p>
 <p>Oyster/Oyster com Lime</p>	 <p>Gloss Black</p>	 <p>Light Oyster</p>	 <p>Oyster com Lime</p>	 <p>Oyster</p>

OPÇÕES DE ACABAMENTO

Satin Fine Line Wood, Satin Burr Ash, Satin Grey Ash, Satin Grey Figured Ebony, Gloss Figured Ebony, Etched Aluminium ou Meshed Aluminium

*Forro do tejadilho Suedecloth disponível como opção.

**Forro do tejadilho Ebony disponível como opção.

5 SELECIONE O SEU INTERIOR

 Configure o seu veículo em jaguar.com











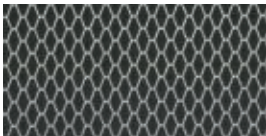



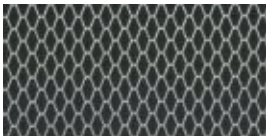

Interior ilustrado: bancos Desportivos Brogue em couro Grained com costura contrastante Light Oyster, acabamento Meshed Aluminium, forro do tejadilho Ebony e tablier Ebony.

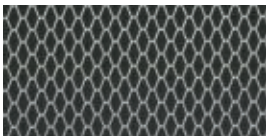

S

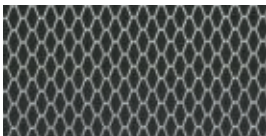
COMBINAÇÕES DE CORES INTERIORES

SÉRIE

1	2	3	4	5
BANCO COM COSTURA CONTRASTANTE  Ebony/Ebony com Light Oyster	ACABAMENTO  Meshed Aluminium	FORRO DO TEJADILHO SUEDECLOTH*  Ebony ou Light Oyster**	TABLIER SUPERIOR  Ebony com Light Oyster	ALCATIFA  Ebony
 Brogue/Brogue Light Oyster	 Meshed Aluminium	 Ebony ou Light Oyster**	 Ebony com Light Oyster	 Ebony
 Pimento/Ebony com Ebony	 Meshed Aluminium	 Ebony ou Light Oyster**	 Ebony com Pimento	 Ebony
 Light Oyster/Ebony com Ebony	 Meshed Aluminium	 Ebony ou Light Oyster**	 Ebony com Light Oyster	 Ebony

OPÇÕES DE ACABAMENTO

Satin Fine Line Wood, Satin Burr Ash, Satin Grey Ash, Satin Grey Figured Ebony, Gloss Figured Ebony, alumínio Etched ou Gloss Black

*Forro do tejadilho Morzine disponível como opção.

**Forro do tejadilho Light Oyster disponível como opção.

5 SELECIONE O SEU INTERIOR

 Configure o seu veículo em jaguar.com

Gloss Black



Meshed Aluminium

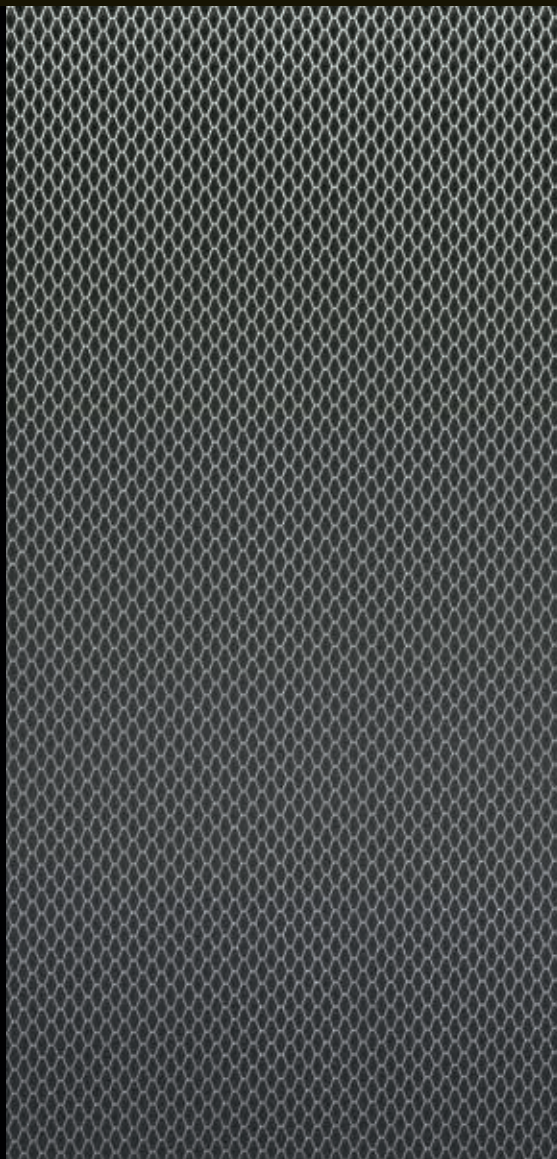

Etched Aluminium

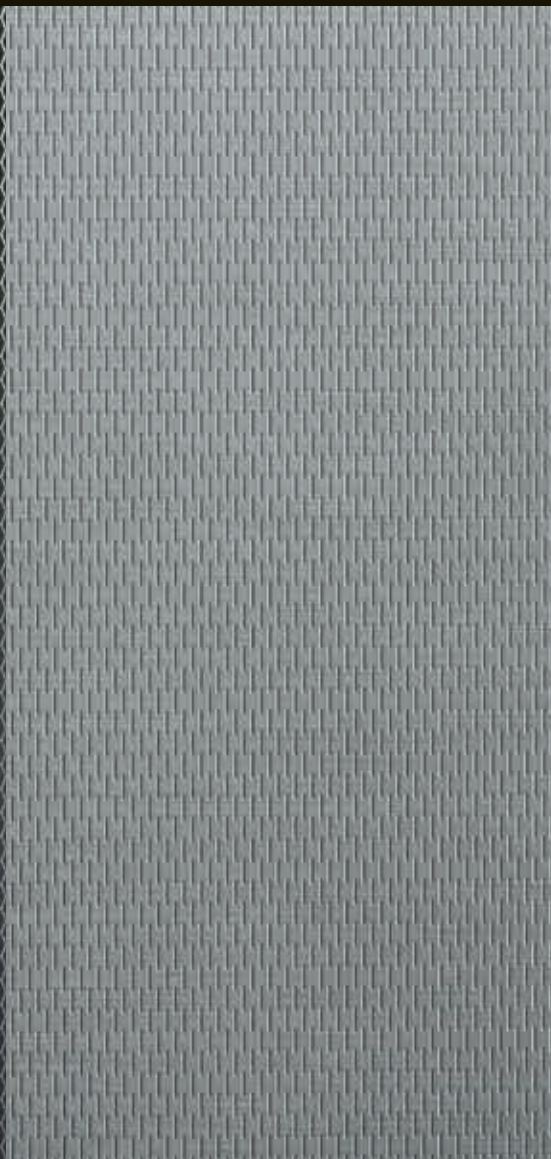

Gloss Figured Ebony



Satin Grey Figured Ebony



Satin Fine Line



Satin Burr Ash



Satin Grey Ash



6 SELECIONE OS SEUS ACESSÓRIOS JAGUAR GEAR

Para informação adicional sobre a gama completa de Acessórios Jaguar, contacte o seu Concessionário ou visite accessories.jaguar.com



Porta esquis/prancha de snowboard* C2A1538

Um sistema seguro para transportar o equipamento de desportos de inverno. Incorpora barras deslizantes para um carregamento fácil. Para quatro pares de esquis ou duas pranchas de snowboard.

*Exige barras de tejadilho e barras de tejadilho transversais.

**Apenas caixa automática.



**Proteções das Embaladeiras Personalizadas Iluminadas
T4A5869PVJ - Jet**

As proteções elegantes das embaladeiras em alumínio iluminam-se suavemente com uma luz Fósforo Azul quando as portas são abertas. Permitem ao cliente adicionar um anagrama personalizado para proporcionar individualidade adicional ao seu F-PACE.



**Proteções das Embaladeiras Union Jack
T4A5867PVJ - Jet**

As proteções elegantes das embaladeiras conjugam um acabamento escovado com design britânico inconfundível.



**Suporte para iPad®
T2H7757**

O suporte para iPad® da Jaguar é aplicado nos encostos de cabeça dos bancos dianteiros, proporcionando uma solução flexível para o entretenimento nos lugares traseiros. A sua conceção de fixação rápida permite colocar ou retirar o iPad® de forma simples e rápida.



**Cabide
T2H7759**

O cabide é uma solução prática desenhada pela Jaguar instalada no encosto de cabeça. Incorpora o logótipo Jaguar e um mecanismo de encaixe de mola. Este cabide de instalação fácil é um sistema conveniente para manter vestuário livre de vincos. Não se recomenda a utilização do Cabide quando o lugar traseiro correspondente estiver ocupado.



**Apoio de Braço Central com
Compartimento Refrigerado/Aquecido
T2H7739**

Compartimento para refrigeração e aquecimento de bebidas e comida que funciona como apoio de braço central traseiro. Com uma tampa revestida em couro, é fixado através do cinto de segurança central e alimentado pela tomada auxiliar. Ideal para viagens longas com a família.



Patilhas de Seleção de Velocidades em Alumínio
T2R6547MMU**

As patilhas de seleção de velocidades do são disponibilizadas em material de alumínio Premium, proporcionando um nível de acabamento elevado num ponto de contacto chave do veículo. Produzidas em alumínio maciço maquinado, as patilhas são escovadas manualmente para assegurar um acabamento premium e anodizado que não se irá deteriorar com a utilização.

6 SELECIONE OS SEUS ACESSÓRIOS JAGUAR GEAR

 Configure o seu veículo em jaguar.com



Grelhas Laterais em Fibra de Carbono
T4A12419 - Esquerda
T4A12418 - Direita

As grelhas laterais em Fibra de Carbono de elevada qualidade com inserção em prata genuína em conjunto com as Tampas dos Espelhos proporcionam uma atualização de design inspirada na performance.



Grelhas Laterais Gloss Black
T4A4307 - Esquerda
T4A4304 - Direita

As grelhas laterais Gloss Black proporcionam uma atualização de design exterior dinâmica.



Defletor de Ar
T4A7371

De instalação fácil e remoção rápida, estes defletores de ar aumentam o conforto dos passageiros dianteiros permitindo a circulação de ar no habitáculo, reduzindo as correntes de ar e impedindo a entrada de chuva no habitáculo. O kit inclui dois defletores dianteiros e dois defletores traseiros.



Tampas dos Espelhos em Fibra de Carbono
T4A7226

As Tampas dos Espelhos em Fibra de Carbono em conjunto com as Grelhas Laterais proporcionam uma atualização de design inspirada na performance.



Tampas dos Espelhos Gloss Black
T4A12007

As Tampas dos Espelhos Gloss Black realçam o design dinâmico do seu F-PACE.



Tampas dos Espelhos Chrome
T4A7131

As Tampas dos Espelhos Chrome realçam o design elegante do F-PACE.

*Não aplicável ao Sistema de Som Jaguar, exceto quando equipado com DAB, Navegação ou Touch Pro.



Degraus Laterais Elétricos*
T4A12783 - Esquerdos
T4A12780 - Direitos

Estes degraus tornam mais fácil o acesso ao habitáculo e ao tejadilho. São acionados/recolhidos automaticamente em apenas 1,5 segundo assim que a porta é aberta ou fechada. Incorporam uma faixa brilhante em aço inoxidável em todo o seu comprimento com o anagrama Jaguar gravado a laser.



Degraus Laterais Fixos
T4A11848

Tornam mais fácil o acesso ao habitáculo e ao tejadilho. O design incorpora o logótipo Jaguar e inclui frisos brilhantes em aço inoxidável e acabamento superior em borracha, para complementar os elementos de design exteriores do veículo.



Tubos Laterais com Acabamento Bright
T4A11579

Os tubos laterais em aço inoxidável polido complementam a presença em estrada poderosa do F-PACE.



Palas Dianteiras
T4A12742

Palas dianteiras com a marca Jaguar complementam o design do veículo e protegem a carroçaria da sujidade e da projecção de gravilha.



Palas Traseiras
T4A12743

Palas traseiras com a marca Jaguar complementam o design do veículo e protegem a carroçaria da sujidade e da projecção de gravilha.



Porta Bicicletas na Barra de Reboque
C2Z22695 - 2 Bicicletas
C2Z22697 - 3 Bicicletas

Os porta bicicletas Premium montados na bola de reboque proporcionam uma solução conveniente para o transporte de bicicletas com acessórios de fixação rápida e tranca de segurança. O design inteligente articulado permite afastar o suporte do veículo, permitindo acesso à tampa da bagageira.

6 SELECIONE OS SEUS ACESSÓRIOS JAGUAR GEAR

 Configure o seu veículo em jaguar.com



Tapete em Borracha para a Bagageira*
T4A4218

Este tapete Premium em borracha foi especificamente concebido para proteger a alcatifa da bagageira no Novo F-PACE. Leve e resistente, é de fácil remoção para limpeza. Encontra-se também disponível uma Extensão instalada em conjunto com o Tapete em Borracha para a Bagageira e protege as costas dos bancos traseiros quando rebatidos.



Tapete Premium para a Bagageira*
T4A4217

Tapete luxuoso e suave para a bagageira em Ebony com o logótipo da Jaguar. Tapete Premium de 2050 g/m² com debruado em Nubuck e costura contrastante Dove.



Rede de Carga
T4A8449

Rede conveniente para instalação nos anéis em D da bagageira e nas fixações do forro do tejadilho. Concebida para montagem/desmontagem fácil.



Divisória da Bagageira - Rede**
T4A11741

Disponibilizada como complemento à Rede de Carga completa ou meia altura, para dividir o compartimento de carga em duas secções, na largura do veículo.



Rede de Carga - Completa**
T4A11739

A rede de carga foi concebida para evitar a entrada de carga no habitáculo. Cumpre a normat EC17.*



Proteção do Para-Choques
T2H7950

Uma proteção conveniente contra riscos e marcas no para-choques traseiro; contribui para evitar que a roupa se suje no para-choques no acesso à bagageira. Produzida em tecido robusto, a proteção do para-choques foi concebida para ser dobrada e arrumada no espaço sob o piso da bagageira.

*Não disponível com roda de reserva de dimensões normais.

**Não compatível com cobertura da bagageira, revestimento em borracha da bagageira e não disponível em veículos com roda de reserva dimensões normais.

†Exige barras do tejadilho. ‡Exige barras do tejadilho transversais.



Barras Transversais†
T4A13875

Barras de tejadilho transversais Jaguar necessárias para a montagem de todos os equipamentos de transporte no tejadilho. Concebidas especificamente para o seu veículo.



Porta Esquis/Prancha de Snowboard††
C2A1538

Um sistema seguro da Jaguar para o transporte de equipamento de desportos de inverno. Incorpora barras deslizantes para um carregamento mais fácil. Para quatro pares de esquis ou duas pranchas de snowboard.



Suporte Watersports††
C2Z21730

Um sistema versátil para transportar uma variedade de equipamentos de desportos aquáticos, incluindo pranchas de surf, windsurf e caiaques. Pode ser inclinada para facilitar o acesso.



Caixa de Carga††
C2C41628

Produzida com um acabamento Gloss Black. Incorpora fechadura com tranca. Pode ser aberta de ambos os lados. Inclui um sistema de montagem para simplificar a sua fixação às barras transversais. Dimensões: 1.750 mm comprimento, 820 mm largura, 450 mm altura. Volume 410 litros.



Caixa Sport - Grande††
T2H7753

Sistema de instalação rápido com indicador de binário de aperto integrado, para fixação fácil e segura, com uma mão. A caixa Sport dispõe de uma capacidade de 430 litros e pode ser aberta de ambos os lados, com pegas incorporadas na tampa e no interior da caixa, para maior conveniência durante a instalação, carga e descarga. Acabamento Gloss Black e tranca de segurança.



Pala para o sol UV - Para-brisas
T4A4216

Personalizado para o para-brisas do F-PACE, incorpora o logótipo Jaguar. Reflete os raios solares e contribui para manter o interior do veículo fresco.

ESPECIFICAÇÕES TÉCNICAS

 Configure o seu veículo em jaguar.com

MOTORES		2,0 LITROS TURBODIESEL 4 CILINDROS RWD	2,0 LITROS 20d TURBODIESEL 4 CILINDROS RWD	2,0 LITROS 20d TURBODIESEL 4 CILINDROS AWD
Cilindrada	cc	1.999	1.999	1.999
Potência máxima	kW (CV)	120 (163)	132 (180)	132 (180)
@rot/min	rpm	4.000	4.000	4.000
Binário máximo	Nm	380	430	430
@rot/min	rpm	1.750-2.500	1.750-2.500	1.750-2.500
PERFORMANCE		MANUAL	AUTOMÁTICO	MANUAL/AUTOMÁTICO
0-100 km/h	segundos	10,2	8,5	8,7/8,7
Velocidade máxima	km/h	195	208	208/208
CONSUMO DE COMBUSTÍVEL ¹				
Urbano	l/100 km	5,8/5,8*	6,0	6,0/6,2
Extraurbano	l/100 km	4,4/4,2*	4,6	4,7/4,7
Combinado	l/100 km	4,9/4,8*	5,1	5,2/5,3
CO ₂ - Urbano	g/km	151/152*	157	155/164
CO ₂ - Extraurbano	g/km	116/111*	121	122/125
Emissões combinadas de CO ₂	g/km	129/126*	134	134/139
Capacidade do depósito (útil)	litros aprox.	60	60	60
DIMENSÕES				
Comprimento total	mm	4.731	4.731	4.731
Largura total (com espelhos)	mm	2.175	2.175	2.175
Largura total (sem espelhos)	mm	2.070	2.070	2.070
Altura total (com o tejadilho aberto)	mm	1.693	1.693	1.693
Distância entre eixos	mm	2.874	2.874	2.874
Via dianteira	mm	1.641	1.641	1.641
Via traseira	mm	1.654	1.654	1.654
Distância ao solo	mm	213	213	213
Diâmetro de viragem (entre passeios)	metros	11,59	11,59	11,59
Volume da bagageira (com sistema de reparação de pneus) litros	litres	650**	650**	650**
PESO ²				
Tara desde	kg	1.690	1.720	1.767/1.775
Peso bruto do veículo	kg	2.380	2.380	2.460/2.460
Capacidade máxima de reboque	kg	1.600	2.400	2.000/2.400
MOTORES DISPONÍVEIS				
Pure		●	●	●
Prestige		●	●	●
Portfolio		●	●	●
R-Sport		●	●	●
S		—	—	—

● Disponível — Não disponível

*O número refere-se a veículos equipados com pneus 235/65 R18 com jantes "Style 1021" ou "Style 1022".

**Com sistema de reparação de pneus. 508 litros com roda de reserva de dimensões reduzidas. 463 litros com roda de reserva de dimensões normais.

¹Velocidade máxima limitada.

2,0 LITROS 25d BI-TURBODIESEL 4 CILINDROS AWD	2,0 LITROS 25t TURBO A GASOLINA 4 CILINDROS AWD	3,0 LITROS 30d BI-TURBODIESEL V6 AWD	3,0 LITROS 35t SUPERCHARGED GASOLINA V6 AWD	S 3,0 LITROS SUPERCHARGED GASOLINA V6 AWD
1.999	1.997	2.993	2.995	2.995
177 (240)	184 (250)	221 (300)	250 (340)	280 (380)
4.000	5.500	4.000	6.500	6.500
500	365	700	450	450
1.500	1.200-4.500	1.500-1.750	4.500	4.500
AUTOMÁTICO	AUTOMÁTICO	AUTOMÁTICO	AUTOMÁTICO	AUTOMÁTICO
7,2	6,8	6,2	5,8	5,5
217	217	241	250 ¹	250 ¹
7,1	9,1	6,9	12,2	12,2
5,0	6,6	5,6	7,1	7,1
5,8	7,4	6,0	8,9	8,9
188	205	181	284	284
133	150	146	166	166
153	170	159	209	209
60	63	66	63	63
4.731	4.731	4.731	4.731	4.731
2.175	2.175	2.175	2.175	2.175
2.070	2.070	2.070	2.070	2.070
1.693	1.693	1.693	1.693	1.693
2.874	2.874	2.874	2.874	2.874
1.641	1.641	1.641	1.641	1.641
1.654	1.654	1.654	1.654	1.654
213	213	213	213	213
11,59	11,59	11,59	11,59	11,59
650**	650**	650**	650**	650**
1.810	1.760	1.884	1.820	1.861
2.470	2.460	2.570	2.500	2.500
2.400	2.400	2.400	2.400	2.400
●	●	●	●	—
●	●	●	●	—
●	●	●	●	—
●	●	●	●	—
—	—	●	—	●

¹Os valores indicados resultam de testes oficiais realizados pelo fabricante em conformidade com a legislação da UE. O consumo de combustível específico de um veículo pode divergir do consumo obtido nos testes, pelo que os valores apresentados servem apenas como termo de comparação.

²Os pesos refletem veículos com especificações de série. Os acessórios opcionais aumentam o peso.

A disponibilidade do motor depende do mercado. Contacte o seu Concessionário Jaguar para informação mais detalhada.

DIMENSÕES

Largura total (com espelhos) 2.175 mm

Largura total (sem espelhos) 2.070 mm

Volume da bagageira 650* litros



Diâmetro de viragem

Entre passeios 11,59 metros
Voltas de extremo a extremo 2,5

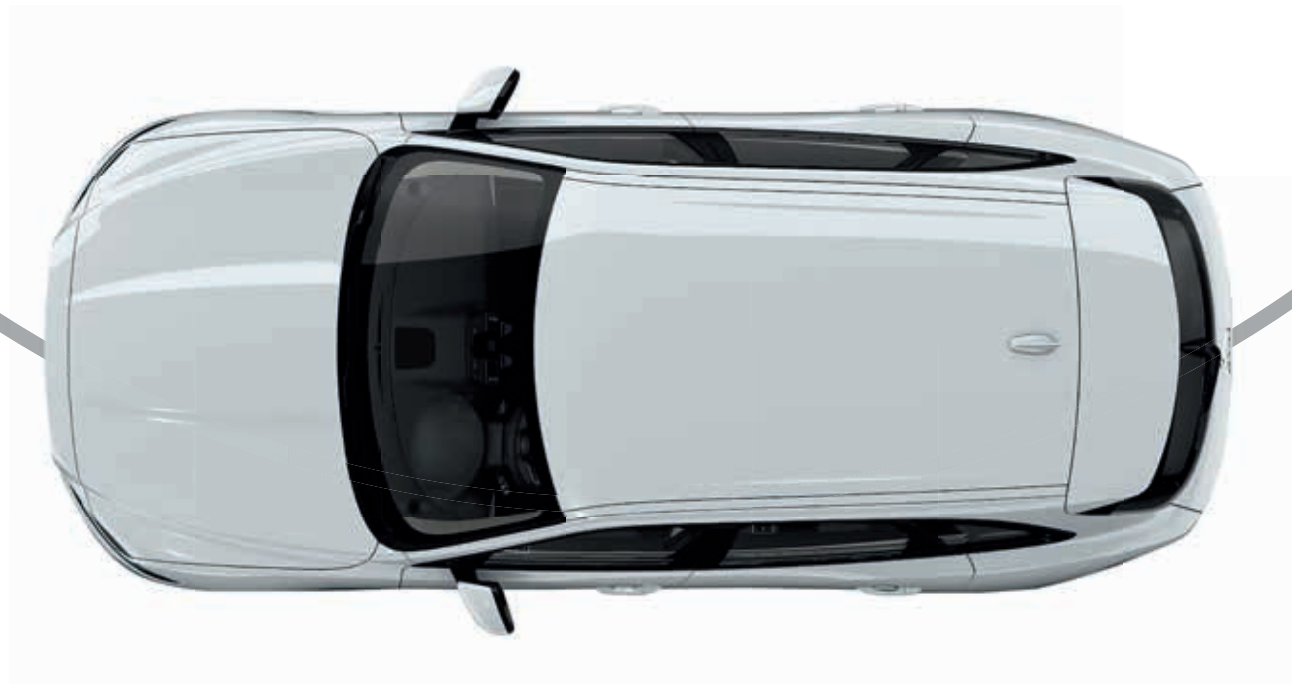

Altura interior

Altura máxima dianteira
1.007 mm**

Altura interior traseira

977 mm**

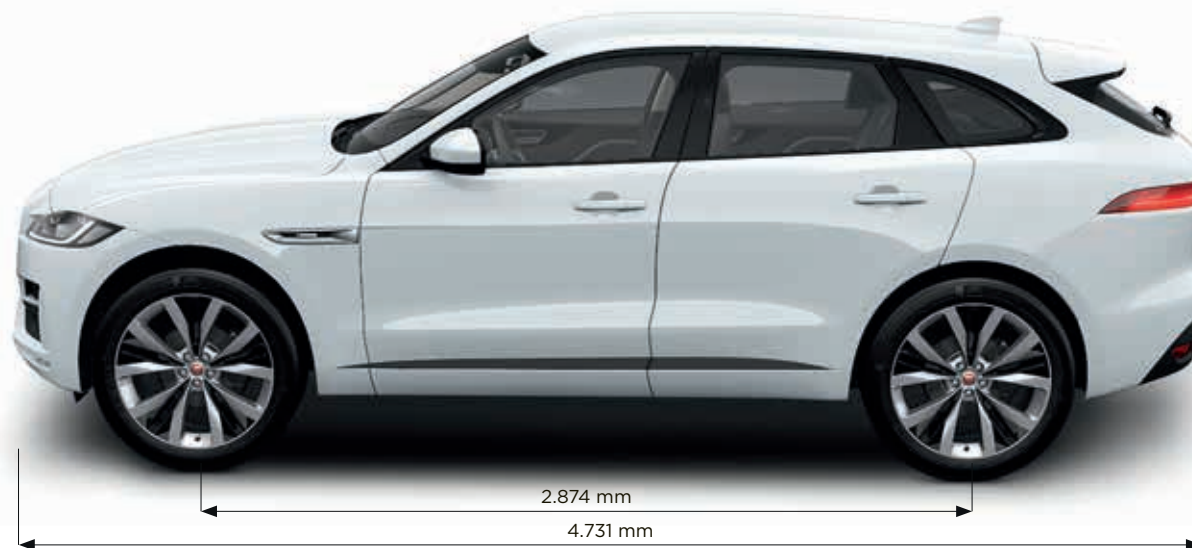

*Com sistema de reparação de pneus. 508 litros com roda de reserva de dimensões reduzidas. 463 litros com roda de reserva de dimensões normais.

**Altura interior máxima com tejadilho metálico fixo.

VEÍCULO ILUSTRADO: F-PACE R-SPORT EM YULONG WHITE COM EQUIPAMENTO OPCIONAL (DEPENDENTE DO MERCADO)

JAGUAR EXPERIENCE

A melhor forma de conhecer a Jaguar é através de um test drive. A Jaguar Experience disponibiliza uma gama de oportunidades únicas para descobrir a sensação de tirar o máximo partido de um Jaguar. As nossas experiências em circuito irão permitir-lhe explorar os seus limites e levar a incrível gama Jaguar ao limite. A Jaguar Experience proporciona também a oportunidade de ver um Jaguar nascer durante uma visita a uma das nossas instalações de produção no Reino Unido.

Mais informação disponível em jaguar.com/experience-jaguar



NOS BASTIDORES

As nossas visitas à fábrica proporcionam-lhe uma oportunidade única para viver todo o processo que dá vida aos nossos veículos - da estampagem de chapas metálicas aos toques finais meticulosos. Nas nossas instalações avançadas de produção, poderá ver como os técnicos experientes e as máquinas sofisticadas trabalham em conjunto para aperfeiçoar alguns dos veículos Jaguar mais impressionantes de sempre.

Mais informação em jaguar.com/experience-jaguar/behind-the-scenes



EXPERIÊNCIAS DE CONDUÇÃO

A oportunidade de conduzir veículos Jaguar mais recentes nos seus limites, ou reviver história icônica Jaguar, é rara. Jaguar Driving Experiences disponibiliza aventuras de condução únicas que nunca irá esquecer. Imagine-se ao volante dos nossos modelos Jaguar de alta performance mais recentes, num circuito privado, com um Instrutor Jaguar Experience ao seu lado. Esta é a Jaguar Performance Driving Academy.

Mais informação em jaguar.com/experience-jaguar/driving-experiences



EXPERIÊNCIAS ICÔNICAS

Leve a sua condução ao nível seguinte com a "Jaguar Land Rover Ice Drive Experience". A partir de 2017, disponibilizamos uma aventura em Arjeplog, na Suécia, que irá testar e desenvolver os seus conhecimentos de condução de alta performance em condições extremas. Trata-se de uma oportunidade rara para os proprietários e entusiastas enfrentarem algumas das pistas mais complexas e desafiantes do mundo, sob a orientação competente dos nossos instrutores de condução especializados irão acompanhar todos os seus passos, preparados para partilhar anos de sabedoria e experiência de condução. Irá dançar no gelo, deslizar em algumas das curvas mais deslumbrantes que conseguir imaginar e ficar a conhecer o verdadeiro potencial impressionante da Jaguar Land Rover.

Se quiser participar na próxima aventura, obtenha mais informações em jaguar.com/experience-jaguar/iconic-experiences

O MUNDO JAGUAR

Selecione um F-PACE e junte-se ao entusiasmante mundo Jaguar. Torna a propriedade e condução fácil e livre de preocupações, além de proporcionar uma gama de serviços e produtos de estilo de vida exclusivos.



JAGUAR CARE*

O F-PACE é disponibilizado com uma garantia de três anos sem limite de quilómetros e três anos de manutenção programada. Este programa chama-se Jaguar Care. Torna o custo global de utilização do F-PACE num dos mais reduzidos do segmento.

Para informação mais detalhada sobre o programa Jaguar Care do F-PACE, visite jaguar.com/jaguarcare



SERVIÇO

O F-PACE foi concebido para manter os custos de utilização o mais baixo possível, por exemplo, os novos motores Ingenium diesel permitem intervalos de manutenção incríveis de 34.000 km ou 2 anos[†] devido à conceção inteligente e tecnologia de óleo avançada.

PEÇAS GENUÍNAS

As Peças Genuínas Jaguar são concebidas, testadas e produzidas em conformidade com os nossos padrões sem compromissos de qualidade e durabilidade. Cada peça é produzida especificamente para o seu F-PACE, contribuindo para a performance ideal e para maximizar o seu ciclo de vida.



FROTAS E EMPRESAS

A Jaguar está empenhada em tornar-se no fabricante premium de escolha para frotas e empresas, proporcionando uma gama de veículos extremamente atraentes e um serviço exemplar. Os Jaguar são veículos dinâmicos e distintos que auxiliam empresas a exprimir o seu carácter e personalidade únicos. Assumimos o compromisso de proporcionar um serviço de Após-venda totalmente centrado no cliente, assegurando a máxima performance da forma mais eficiente para empresas. Visite fleet-business.jaguarlandrover.com para informação adicional.

*Apenas mercados Europeus seleccionados.

**Estimativas do fabricante.

†Depende do mercado e estilo de condução.



JAGUAR FINANCIAL SERVICES

Performance sem esforço e estilo são disponibilizados de série em todos os veículos Jaguar. Jaguar Financial Services torna a aquisição igualmente simples e recompensadora. Novo ou usado, para utilização pessoal ou profissional, dispomos de uma opção que lhe proporciona controlo total. Contacte o seu Concessionário Jaguar para informação mais detalhada.



JAGUAR ASSISTANCE

Jaguar Assistance proporciona assistência nas emergências em estrada, desde imobilização devido a avaria ou acidente a pequenos problemas como furos. Pode confiar na nossa assistência em viagem, independentemente da situação e do local onde se encontrar.

SEGURO

Os componentes chave do F-PACE encontram-se facilmente acessíveis para manutenção e reparação rápidas e minimizar os custos de reparação. Centrado em custos de reparação reduzidos, o F-PACE permite custos de seguro competitivos**. Para informação mais detalhada sobre a proposta empresarial atraente do F-PACE, contacte o seu Concessionário Jaguar.



REVISTA JAGUAR

Esta é a nossa revista vibrante, cosmopolita e contemporânea. Criada por uma equipa de designers e escritores convidados, tem acesso aos bastidores da Jaguar e apresenta uma perspetiva do mundo do luxo, do design, do estilo e das viagens. Pode desfrutar da revista Jaguar duas vezes por ano, de forma totalmente gratuita durante os primeiros três anos. Contacte o seu concessionário para receber o seu exemplar.

COLEÇÃO JAGUAR

A gama mais recente da Coleção Jaguar foi criada com a mesma execução de design e atenção ao detalhe de todos os nossos veículos. O que é evidente na nossa gama de vestuário, itens em couro premium e acessórios de viagem de luxo. Para celebrar a herança Jaguar, dispomos também de uma coleção que honra os feitos do passado e incorpora lembranças e vestuário inspirados na competição.

GLOSSÁRIO

A

AMORTECEDORES/AMORTECIMENTO

Os amortecedores absorvem as forças que atuam na suspensão para proporcionar um melhor conforto e controlo.

AMPLIFICADOR DSP

A tecnologia de processamento de sinais digital (DSP) da Meridian analisa uma gama de variáveis que podem influenciar a qualidade de áudio e, em seguida, processa-as utilizando algoritmos sofisticados e adapta as respostas do sistema em conformidade. Isto permite uma performance potente e autêntica, impossível com um sistema de som convencional.

C

Cd.

O valor de Cd. é o coeficiente aerodinâmico do veículo. Indica as qualidades aerodinâmicas do veículo. Quanto mais reduzido, mais eficiente a nível aerodinâmico é o design do veículo.

COEFICIENTE AERODINÂMICO

O coeficiente aerodinâmico mede o desempenho aerodinâmico de um veículo. Ver definição de Cd.

E

ECRÃ TÁCTIL DE 10,2" COM GESTOS MULTITOQUE

A funcionalidade multitoque do ecrã de 10,2" do Touch Pro permite ao ecrã reconhecer pontos de contacto múltiplos. Este permite o controlo direto das funcionalidades do sistema de uma forma mais natural e intuitiva, com gestos como a afastamento de dedos para aumentar.

EQUALIZAÇÃO ÁUDIO

A equalização áudio permite-lhe calibrar o sistema de som do veículo disponibilizando configurações de tom não abrangidas pelos controlos convencionais de agudos, médios e graves.

F

FARÓIS DE XÉNON

Os faróis Bi-Xénon proporcionam iluminação melhorada e incorporam luzes diurnas em LED com formato J-Blade para uma presença em estrada de grande impacto.

FARÓIS EM LED ADAPTATIVOS

Os faróis em LED adaptativos ajustam-se automaticamente para acompanhar as solicitações do volante, iluminando a estrada onde é necessário. Alteram o ângulo do feixe de luz quando os piscas são utilizados e funcionam em conjunto com os Máximos Automáticos para evitar encandear os condutores de outros veículos.

J

JAGUARDRIVE CONTROL

Interage com o sistema de Controlo Dinâmico de Estabilidade, os sistema de gestão do motor e transmissão para alterar as características dos mapas do motor, passagens de caixa e travões. Disponibiliza modos diferentes selecionáveis através de um botão para otimizar a resposta do veículo em função das condições e do estilo de condução.

L

LUZES DIURNAS COM FORMATO J-BLADE

As Luzes Diurnas em LED com formato J-Blade são luzes em LED separadas, num formato distinto em "J", incorporadas nos faróis. Realçam a presença em estrada imponente da Jaguar.

M

MODO ECO

O modo Eco incentiva uma condução económica através da redução da sensibilidade do pedal do acelerador, selecionando mapas mais económicos de motor e, em veículos manuais, disponibilizando informação sobre pontos de seleção de velocidades. Também reduz o consumo, através da redução dos requisitos de energia da climatização e do sistema de áudio.

S

SUPERCHARGED A GASOLINA

Um motor a gasolina com compressor volumétrico. Um compressor volumétrico é um dispositivo de indução forçada acionado mecanicamente pelo motor. Disponibiliza níveis de potência superiores e uma capacidade de resposta imediata e linear em todos os regimes de funcionamento.

T

TURBODIESEL

Motor diesel com turbocompressor. Um turbocompressor é um dispositivo de indução forçada acionado pelos gases de escape. A sobrealimentação através de turbocompressor desenvolve uma potência superior, níveis inferiores de emissões, maior eficiência e requinte em comparação com motores atmosféricos de cilindrada semelhante.



NOTA IMPORTANTE

A Jaguar Land Rover Limited procura, constantemente, formas de melhorar as especificações, o design e a produção dos seus veículos, e as alterações ocorrem continuamente. Apesar de envidarmos todos os nossos esforços para apresentar especificações atualizadas, esta brochura não deve ser considerada como um guia infalível para os produtos e serviços atualmente disponíveis, nem constitui uma oferta de venda de nenhum veículo em particular. Os distribuidores e concessionários não são agentes da Jaguar Land Rover Limited e não possuem autoridade vinculativa através de qualquer compromisso ou representação expressa ou implícita. As comparações baseiam-se nos dados e testes do fabricante antes da publicação.

CORES

As cores ilustradas nesta brochura e apresentadas online são apenas representativas.

INOVAÇÃO AMBIENTAL NA JAGUAR

A Jaguar assumiu o compromisso de reduzir a dependência em combustíveis fósseis, utilizando menos recursos naturais e gerando menos resíduos como parte da nossa abordagem ao desenvolvimento sustentável do negócio, denominada Inovação Ambiental.

A nossa utilização inovadora de alumínio leve (presente nos modelos F-PACE, XF, XE, XJ e F-TYPE) ajuda a melhorar o consumo de combustível e a reduzir as emissões de CO₂, bem como a proporcionar outras vantagens de comportamento e performance aos veículos em questão.

Em simultâneo, a nossa gestão inteligente de recursos permite que o desperdício de alumínio recolhido durante o nosso processo de estampagem seja separado e reciclado para criar chapas com a mesma qualidade de alumínio, com até 50% de material reciclado. Em comparação com o uso de alumínio virgem, este sistema de reciclagem em circuito fechado também reduz as emissões de CO₂ durante o processo de fabrico.

No total, a Jaguar Land Rover reduziu as emissões médias da frota de veículos europeia em 25%, em comparação com os números de 2007, e as emissões operacionais de CO₂ em 30,5%* por veículo. Todas as nossas instalações de produção estão certificadas em conformidade com a ISO14001, reduzimos o volume de resíduos de produção enviados para aterro por veículo em 75%* e diminuímos o nosso consumo de água por veículo em 34%*. (*em comparação com os números de 2007)

Como parte do nosso trajeto em direção à neutralidade operacional de carbono até 2020, compensamos 100% das nossas emissões operacionais de CO₂ (atualmente inevitáveis) através de um investimento em projetos que visam a redução de um volume equivalente de CO₂ de outras formas, proporcionando, em simultâneo, vantagens sociais e humanitárias. Por exemplo, o nosso projeto galardoado de redução de emissões Lifestraw "carbon for water" evitou a libertação de 968 000 toneladas de CO₂ (desde o seu início, em 2013) e melhorou a vida de 2,4 milhões de pessoas no Quênia.

Considerando o crescimento de vendas global da empresa e o aumento do investimento em instalações mais eficientes, estamos orgulhosos com o progresso alcançado até à data no que se refere aos nossos objetivos de Inovação Ambiental planeados para 2020. Os nossos feitos também foram reconhecidos no exterior: Em 2013, a empresa foi nomeada "Responsible Business of the Year" do Reino Unido, distinção atribuída pelo índice CR, Business in the Community, e, em 2014, recebemos o "Queen's Award for Enterprise in Sustainable Development".

Para o futuro, desenvolvemos uma visão até 2020 para o crescimento sustentável do negócio centrado em melhorias contínuas nas emissões de CO₂, neutralidade operacional de carbono e zero resíduos. A Jaguar Land Rover também tem como objetivo melhorar a vida de 12 milhões de pessoas até 2020 como parte do seu programa global de Responsabilidade Social Corporativa.

Meridian é uma marca registada da Meridian Audio Ltd.

AdBlue® é uma marca registada da Verband der Automobilindustrie e. V. (VDA).

O nome e os logótipos Bluetooth são propriedade da Bluetooth SIG, Inc. e utilizados pela Jaguar Land Rover Limited sob licença.

iPod, iPod touch e iPad são marcas registadas da Apple Inc., registadas nos EUA e noutros países.

O sistema de Navegação terá sempre que ser utilizado de forma a não afectar a capacidade de conduzir de forma segura ou a segurança dos outros condutores.

VEÍCULO ILUSTRADO NA CAPA: F-PACE S EM CAESIUM BLUE COM EQUIPAMENTO OPCIONAL (DEPENDENTE DO MERCADO)

VEÍCULO ILUSTRADO NA CONTRACAPA: F-PACE R-SPORT EM FIRENZE RED COM EQUIPAMENTO OPCIONAL (DEPENDENTE DO MERCADO)

Jaguar Land Rover Limited Registered Office:

Abbey Road, Whitley, Coventry,

CV3 4LF, United Kingdom

Registered in England Number: 1672070

jaguar.com

